

# Situação de emergência

Estiagem e altas temperaturas comprometem produção agrícola. **PÁGINA 10**



## Incentivos que levam adiante

A pediatra Eleonora Peters Broilo sempre teve certeza sobre a carreira que queria para si, conquistada com o apoio do marido Luiz Carlos, que continua dando suporte a ela com seu companheirismo, agora também dentro da Câmara de Vereadores de Farroupilha, na qual é presidente. Descubra o que impulsiona a vida da médica na página 2.

## O Dino do altar

Ao completar 93 anos, Dino Dorigon fez questão de assistir a missa na Igreja Matriz, local onde trabalhou deixando seu talento manual na fabricação do altar.

Padre Paulo Gasparetto e Dino Dorigon



**PÁGINA 03**



## Alex Gobbato no CREA estadual

Engenheiro que preside a AFEA em Farroupilha passa a integrar o Colégio de Entidades de Classe do CREA.

**PÁGINA 16**

**Pura Mania** Novo Endereço Venha nos visitar  
Rua Dr. Jaime Rossler, 196  
Bairro Planalto - Farroupilha  
Fone/Whats 3261-7000

Há 39 anos com os melhores hambúrgueres artesanais feitos pelo Bonitão  
39 ANOS LANCHES  
TELE-ENTREGA 3268.6159  
Atendimento de segunda a sábado, Das 11:00 às 13:30 E das 18:00 às 22:00 horas  
**KIKÃO**  
Rua José Dalla Riva, 360 (esquina com Marechal Floriano Peixoto)

# “Família, trabalho e amigos MOVEM NOSSA VIDA”

Muito comum vermos a pediatra Eleonora Peters Broilo, agora também Presidente da Câmara de Vereadores, acompanhada do marido Luiz Carlos. A parceria é resultado de uma vida inteira de amizade

Parece roteiro de cinema, destas obras que contam histórias de amor, de casais que se conhecem a vida toda, acabam casando e passando a existência juntos. Parece, mas não é. A dra. Eleonora Peters Broilo, médica pediatra, vereadora pelo MDB e atual presidente da Câmara de Vereadores de Farroupilha protagoniza um enredo deste ao lado do marido Luiz Carlos Broilo e por isso é muito comum vermos os dois juntos pela cidade.

Ele nasceu em uma casa na Pena de Moraes e ela na casa que há em frente ao Hospital São Carlos, onde hoje está a clínica Zeni. Naquela época, a família de Luiz Carlos possuía um armazém ao lado da residência de Eleonora e ele tinha amizade com a irmã dela, Heloísa. Estava escrita a proximidade entre eles, interrompida apenas pelos anos em que Eleonora morou em Porto Alegre.

“Quando a Eleonora debutou, foi meu pai quem fez as fotos dela”, conta o moço que levou a noiva de 19 anos ao altar. Casaram-se em 1976 e aos 24 anos ela tornou-se mãe de Fabiano, hoje médico intensivista em Bento Gonçalves, onde mora.

Luiz era gerente na vinícola Rio Grandense e Eleonora foi estudar Letras, curso suspenso pela volta à Porto Alegre por causa do trabalho do marido. Com filho pequeno, ela foi estudar Medicina. “Esta sempre foi minha meta e pediatria era meu objetivo desde o começo”, entrega.

Nove anos de faculdade alimentados pelo gosto aos estudos, que a fez passar em concursos de hospitais e para assumir plantões, como o da Unimed. ‘Passamos incontáveis fins de semana separados por causa dos plantões dela’, diz o marido, que ganha o acréscimo das palavras da esposa: “Ele assumiu a educação do Fabiano para eu me dedicar à carreira e sem ele eu não teria conseguido o que consegui”, analisa.

A vinícola em que Luiz trabalhava fechou e o casal voltou à Farroupilha, terra natal de ambos. O filho Fabiano estava com 17 anos e ficou estudando em Porto Alegre.

Aqui na cidade, a vida seguiu seu curso com o trabalho no consultório e dentro do Hospital São Carlos, onde a médica atua há 18 anos. Foi pela instituição que a médica quis entrar na política, já que a veia foi herdada do avô Venzon, um dos primeiros vereadores de Farroupilha.

## Política

“Eu precisava ajudar o hospital por isso me envolvi. Entrei pelas mãos da Tetela, minha madrinha política, em 2014. Em 2016 concorri e fui eleita”, conta.

Ainda ressaltando sua preocupação com o Hospital São Carlos, que “chegou à beira de uma catástrofe”, a médica completa: “Foquei em projetos que fizessem a diferença para a instituição, por exemplo: a transparência na fila de espera do SUS, que estão implementando e vai trazer um benefício imenso, e o fila zero, agendamento com até 72 horas para pacientes com câncer ou investigação da doença. Projetos que vão causar impacto!”, explica a vereadora que agora passa a viver situações diferentes como presidente da Câmara de Vereadores, já que todas as resoluções serão assinadas por ela.

Administrar a vida política e a carreira para ela é “uma questão de organização”. “Claro que eu tenho pessoas que me ajudam nisso como a Jaque no consultório e a Beatriz em casa, que está comigo há 20 anos”, lembra.

Hoje, a médica não faz mais plantões e aos 65 anos consegue passar mais tempo com o marido e com a família. “Família, trabalho e amigos movem a nossa vida”, diz. Na frase, a concordância de Luiz Carlos. Para ela, o segredo do casamento de 46 anos pode ser definido em apenas uma palavra: resiliência.

Dona de uma forma objetiva de se expressar, Dra. Eleonora vai empregar seu estilo neste ano frente à presidência da Câmara de Vereadores, assim como faz em seu consultório, assim como faz em sua vida. Certamente, o marido Luiz Carlos estará por perto para apoiá-la.

FOTO: Gabriel Venzon



A médica e seu marido Luiz Carlos: sempre juntos

FOTO: Arquivo pessoal



Amigos de toda uma vida. Direita para esquerda: Renato, Liana, Luiz Carlos, Eleonora Sophia, Cristiane com Lara no colo, Claudio, Fatima e Borher

FOTO: Arquivo pessoal

## Vacinação das crianças

Questionada sobre a vacinação das crianças de cinco a 11 anos contra a Covid-19, a pediatra expressa o seguinte: “De acordo com a Sociedade Brasileira de Pediatria e da Sociedade Brasileira de Infectologia, ambas defendendo a vacinação em crianças de 5 a 11 anos, e com base em tudo que já li, minha posição é favorável à vacinação. Mas essa prerrogativa será muito discutida entre as famílias e a palavra final, já que não há obrigatoriedade na vacinação contra Covid em crianças nessa faixa etária, será das famílias”.



REPORTAGEM:  
**CLAUDIA IEMBO**  
claudia@ofarroupilha.com.br



Amigos de toda uma vida: (dir para Esq) Renato, Liana, Luiz Carlos, Eleonora Sophia, Cristiane com Lara no colo, Claudio, Fatima e Borher

FOTO: Arquivo da família



FOTO: Guilherme Elemar Bruxel



Padre Paulo Gasparetto e Dino José Dorigon na missa do seu aniversário de 93 anos na Igreja Matriz, da qual ajudou a fabricar os altares

# DINO JOSÉ DORIGON

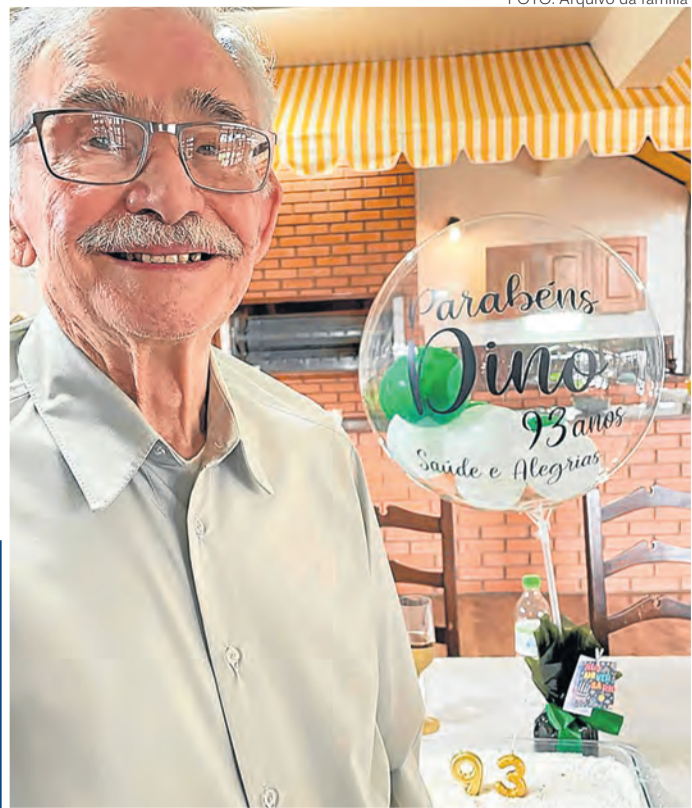
## Entre o céu e a terra, alguns Dinos sobrevivem até hoje

FOTO: Arquivo da família



No dia 09 de janeiro, Dino José Dorigon comemorou seus 93 anos em casa, com a família (esposa Aloysia, filhos: Henrique, André, Marlene e a neta Vivian) e também num lugar especial para ele desde a infância, a Igreja Matriz de Farroupilha, local que lhe traz lembranças de uma vida dedicada ao trabalho, fé e gratidão. Primeiro, por ter acompanhado de perto a construção do local, o movimento gigantesco desta obra e seu empenho como sacristão nas missas do Monsenhor Tiago Bombardelli. Naquele período o menino não tinha ideia que deixaria sua marca para sempre no interior da obra, junto com o padrinho Alexandre Bartelle e o pai Maximiliano, muito conhecido como “Tomazo”.

Assim, com passar do tempo, e sob a responsabilidade de seu pai, Dino iniciava sua jornada como aprendiz de marceneiro, ao que poderíamos afirmar que muitos fatores o levaram para esta profissão. Seria como a missão de um José? Deixemos para a história, a resposta para esta pergunta.

Aos 14 anos iniciava sua jornada como marceneiro e entalhador (escultor) sob os cuidados do primeiro funcionário da Fábrica de Altares Bartelle, o pai Tomazo, que permaneceu na empresa por quarenta anos. Dino trabalhou nesta fábrica de 1942 a junho de 1961, ano que iniciava sua própria empresa de estofados, a primeira no Rio Grande do Sul, a Indústria de Estofados Dorigon e mais tarde, com o apoio da esposa Aloysia, inaugurava a Dorigon Móveis e Decorações, hoje localizada na Rua Júlio de Castilhos, 1582, esquina com a Avenida Santa Rita.

Conforme relatos eternizados em seu livro, *Entre o Céu e a Terra* (2013), Dino Dorigon, conta que os altares eram fabricados exclusivamente em madeira maciça, de cedro, por ser uma madeira mais dócil para trabalhar. Algumas encomendas de esculturas eram folheadas a ouro, de 18 a 20 quilates. Este material vinha entre folhas de livrinhos e eram tão finas que qualquer movimento podia quebrá-las. Dino

lembra que era preciso cuidar até do vento. Para aplicá-las na madeira, eles o passavam uma camada de um verniz especial, que demorava para secar. Havia também folhas de metal, de origem alemã, que era assentado na madeira com algodão.

Entre essa e outras histórias, Dino José Dorigon se refere especialmente à Igreja Matriz Sagrado Coração de Jesus com muito orgulho: “o trabalho em madeira, na igreja, saiu das mãos da famílias Bartelle e Dorigon.

Dino José Dorigon sempre foi muito grato aos ensinamentos que recebeu ao longo da vida, sendo que até hoje, incentiva a todos que conhece, a continuar nossa jornada sem nunca perder a esperança, a paz e a honestidade, além das coisas mais válidas: o amor verdadeiro, a família e os amigos.

Ficam aqui duas importantes referências do Seu Dino, que estão registradas nas páginas 57 e 58 do seu livro: a primeira, ele traça um paralelo bem humorado entre a sua idade e a idade em que apareceram os primeiros dinossauros na terra, terminando com a frase que deu o título a esta matéria. E mais adiante ele deixa registrado parte do seu propósito de vida.

“Nasci em 09 de janeiro de 1929, dia e mês em que ocorreu, no Brasil, o “Dia do Fico”, de Dom Pedro I: “Diga ao povo brasileiro que fico para o bem de todos.”

Eu também digo isso aos meus familiares e amigos: Fico com vocês até que Deus permita. Se possível até os 100. Enquanto isso, vou relatando os fatos marcantes da minha vida e da origem dos Dorigon, com o objetivo maior de alegrar a todos que me rodeiam e ter prazer nas pequenas coisas do dia a dia, além de fazer a minha parte para melhorar o Planeta Terra, que tanto merece consideração.

**MARIA CLEUFE  
BIANCHI PONIWASS**

Jornalista e organizadora do livro *Entre o Céu e a Terra*, de Dino José Dorigon

**VENTILADOR**

REDACAO@OFARROUPILHA.COM.BR

“Estamos vivendo um novo pico de casos de Covid-19, precisamos observar e agradecer que as hospitalizações e óbitos estão consideravelmente menores agora. E neste sentido, não temos dúvidas de que as vacinas é que nos deram essa proteção. Se você não tem sintomas graves, tenha paciência ao procurar as unidades de atendimento, pois precisamos priorizar aqueles que acusam maior gravidade. Todos serão atendidos, mas em diversas vezes a demanda é muito maior do que a estrutura exclusiva à doença”.

**Fabiano Feltrin, prefeito de Farroupilha.**

Em rede social.

“Estamos passando por um problema seríssimo, temos pessoas esperando por mais de seis horas com qualquer tipo de doença no mesmo ambiente, consultas nos postos de saúde por agendamento presencial, Hospital Beneficente São Carlos não atendendo novos casos de covid-19 e Centro de Atendimento ao Coronavírus absolutamente lotado. Não falta recurso, mas sim gestão”.

**Roque Severgnini, vereador e advogado**

Em entrevista à Espaço FM.

“As UTI’s estão atualmente só com casos de Covid entre os não vacinados. Os imunizados dificilmente passam do atendimento ambulatorial. Como intensivista, tenho visto cada vez mais pacientes internados arrependidos de não terem sido vacinados. Eles chegam com a forma grave da doença, se arrependem, porém já é tarde”.

**Ludhmila Hajjar, médica intensivista e cardiologista**

Cotada para assumir o Ministério da Saúde no lugar do ex-chefe da pasta, Eduardo Pazuello, mas recusou o convite.

**NOTA INFORMATIVA**

**HOSPITAL  
BENEFICENTE  
SÃO CARLOS**

Devido ao avanço da variante Ômicron, estamos constatando um aumento no volume de consultas com suspeita de Covid-19 após às 20h (horário de fechamento do Centro de Atendimento ao Coronavírus). Este é o período em que o Hospital Beneficente São Carlos é referência para a pediatria, além de todos os atendimentos das emergências.

Completando o delicado panorama por estarmos enfrentando este novo pico da pandemia, alguns dos nossos profissionais também estão afastados pela doença.

Estamos unidos para atender a população da melhor maneira possível e contamos com a compreensão de todos.

# Super Consignado Banrisul

Servidor público municipal ou estadual do RS e SC, temos uma condição super especial para você:

Consignado com até **150 meses** para pagar, é só no Banrisul!

Contrate agora mesmo no Banrisul Digital ou na sua agência.\*

Aproveite!

\*Consulte disponibilidade para o seu convênio.

Promoção válida até 31/01.

Sujeito à análise e aprovação de crédito. Contrate o crédito de forma planejada e consciente.



[banrisul.com.br](http://banrisul.com.br)

**Banrisul**



# CHEGOU!

## CLUBE DE OFERTAS

### SUPER Lazzari

CLUBE

Aqui tem tudo de bom pra você!

-  Receba descontos exclusivos
-  Seja notificado das melhores ofertas
-  Receba vantagens personalizadas

Faça seu cadastro e aproveite nossas ofertas exclusivas!

Acesse:  
[lazzari.querovantagens.com](http://lazzari.querovantagens.com)  
e cadastre-se!





<p><b>Arroz Kanake 5kg</b> <b>13,79</b></p>  <p><b>CLUBE</b> <b>12,79</b></p>	<p><b>Leite Integral Dalia 1 lt</b> <b>2,89</b></p>  <p><b>CLUBE</b> <b>2,79</b></p>	<p><b>Achocolatado Nescau 1,2 kg</b> <b>13,99</b></p>  <p><b>CLUBE</b> <b>12,99</b></p>	<p><b>Cerveja Brahma Duplo Malte 350 ml</b> <b>2,99</b></p>  <p><b>CLUBE</b> <b>2,79</b></p>
<p><b>Refresco em Pó Tang 25 gr</b> <b>0,79</b></p>  <p><b>CLUBE</b> <b>4,49</b></p>	<p><b>Veja Limpeza Pesada Cloro Ativo 500 ml</b> <b>4,99</b></p>  <p><b>CLUBE</b> <b>3,99</b></p>	<p><b>Leite Condensado Semi Desnatado CCGL 395 gr</b> <b>3,19</b></p>  <p><b>CLUBE</b> <b>3,99</b></p>	<p><b>Amaciante Girando Sol 2 lt</b> <b>4,49</b></p>  <p><b>CLUBE</b> <b>3,99</b></p>
<p><b>Refrigerante Pepsi 2 lt</b> <b>4,79</b></p>  <p><b>CLUBE</b> <b>2,79</b></p>	<p><b>Espaguete Nissin T3 T5 500 gr</b> <b>4,49</b></p>  <p><b>CLUBE</b> <b>3,99</b></p>	<p><b>Crema Culinário Hulalá 200 gr</b> <b>1,99</b></p>  <p><b>CLUBE</b> <b>1,79</b></p>	<p><b>Chocolate em Barra Neugebauer 90 gr</b> <b>2,99</b></p>  <p><b>CLUBE</b> <b>1,89</b></p>
<p><b>Biscoito Club Social 144 gr</b> <b>2,99</b></p>  <p><b>CLUBE</b> <b>2,79</b></p>	<p><b>Lava Roupas em Pó Girando sol 800 gr</b> <b>4,99</b></p>  <p><b>CLUBE</b> <b>3,99</b></p>	<p><b>Cup Noodles 68 gr</b> <b>2,99</b></p>  <p><b>CLUBE</b> <b>1,89</b></p>	<p><b>Detergente Líquido Limpol 500 ml</b> <b>1,99</b></p>  <p><b>CLUBE</b> <b>1,89</b></p>

Matriz: R. Papa João XXIII, 633 - Bairro Imigrante - (54)3261.2487  
 Filial: R. Ernesto Fetter, 179 - Bairro Medianeira - (54)3261.2147  
 Filial: R. Raineri Petrini, 1144 - Bairro 1º de Maio - (54)3268.2211  
 Ofertas válidas de 14/01 a 16/01 ou enquanto durarem os estoques (200 un/kg na loja).  
 Vendas limitadas por cliente (05 un/kg por cliente)  
 Imagens meramente ilustrativas.

No Rancho

Cheque para 10 de Abril

CADASTRE-SE.

NOSSO CLUBE DE VANTAGENS CHEGOU!





**LUIZ CARLOS RUSCHEL GOMES**  
ruschel\_gomes@hotmail.com

## Decameron

Ano de 1347, século XIV, ano em que se inicia a nefasta, catastrófica, a lúgubre e fatal moléstia, causando autêntico morticínio junto à humanidade, um deletério que ficou conhecido como peste negra ou bubônica, negra em razão de manchas negras na pele das pessoas, resultado das infecções. Acredita-se que a enfermidade começou na Ásia Central, e provavelmente teria se originado na China. Durante muito tempo a moléstia esteve exclusivamente na Ásia, mas a partir do século 14 abrangeu todo o Oriente, então, não encontrou dificuldade em disseminar-se por toda Europa, a partir dos portos litorâneos, ao longo do mar do Mediterrâneo, portos onde atracavam embarcações providas do Oriente e com elas a contaminação virótica.

Seres humanos, expostos a periculosidade da enfermidade, eram contaminados facilmente pelos germes nocivos. Vulneráveis, sem anticorpos para repelir a peste, a medicina sem conhecimento suficiente para curar a enfermidade, desconhecendo certos sintomas, semelhantes aos da gripe (febre, dor de cabeça), sangramento pelo nariz, que provocavam tanta morte, de 30% a 90% dos infectados, em um período de 10 dias. O resultado dessa mortandade, que assolou a Europa, Ásia e África no século 14, vitimou cerca de um terço da população europeia. A difusão da doença ocorreu em cidade e pelo campo, locais inteiros ficaram devastados, as pessoas não mais se relacionavam entre si, a ordem pública perdeu o controle da situação, barafunda autêntica. Em algumas regiões europeias começaram as perseguições aos doentes, potenciais contaminadores, isolando-os para deixarem morrer abandonados. Em alguns casos, na irremediável

aproximação da morte certa, sem a menor chance de sorte, coitados eram martirizados, assassinados, para bem da saúde daqueles que não estavam infectados, mas que poderiam ser os próximos contaminados.

Naquele tempo na cidade de Florença, Giovanni Boccaccio, que se sentia fascinado, atraído pela cidade, afirmando ser a mais bela da Itália é autor da importante obra literária intitulada

Decameron, primorosa, brilhante e esplêndida narrativa, argumentada por tudo aquilo que ele viu – portanto testemunha ocular da tragédia – quando explicita a precariedade da existência, a banalização da morte. Não obstante, na literatura universal, ninguém celebra a vida com tanto vigor, com tanta força, com tanta alegria.

Passaram-se sete séculos, um pouco mais de 670 anos, chega-se a conclusão que as duas malévolas pandemias se assemelham: antigamente a peste negra, hoje a Covid-19, semelhanças pela maneira de contaminação, e a fatídica conta de milhões de óbitos. Pela peste negra calcula-se que morreram mais 50 milhões de pessoas na Europa. Com a covid 19, em todo o mundo, quase seis milhões chegaram a óbito. Essa analogia fornece aquela sensação de déjà-vu ou, “eu já vi esse filme”.

A imaginação perversa, nos permite racionar: se não houvesse recursos científicos, se não existissem vacinas, se fosse em tempo de peste o que seria desse mundo em tempo de covid 19.

\*\*\* \*\*

### Ponto Final

Verões, todos os anos “andando por aí”. Ano passado não deu. Esse ano o retorno alegre, de “andar por aí”.



**MARIO ROMANO MAGGIONI**  
mrmaggioni@bol.com.br

## Anos que compraram uma Kombi

Olho a velha agenda. Os 21 nomes que anotei, no início do ano passado, na primeira folha, estão riscados. Isso é prioridade absoluta. É ligar o sol para o dia amanhecer.

Escrevi, à caneta, no início daquele ano, na primeira folha, as 21 crianças e adolescentes de Farroupilha em acolhimento institucional. A lista foi crescendo durante o ano. Se todos foram riscados é porque foram encaminhados a uma família. Isto é grandioso de afeto. É dar grito aos grilos e voo silencioso às borboletas. É o obscuro cintilante dos vaga-lumes.

As duas meninas voaram para longe.

O guri foi desconversar a vida adulta e brincar.

A menina foi para um casal, porque os primeiros da lista queriam engravidar. Quando ela amanheceu para a adoção, os primeiros pretendentes estavam a uma semana da reprodução assistida. Eles abdicaram da vez para que a menina tivesse a sua filiação exclusiva. Estes descaminhos enriquecem.

A quinta foi ser filha, porque adotar é ser mãe mesmo. Sem nenhum adjetivo, advérbio ou conjunção. Ser filha engrandece o substantivo mulher, em todos os sentidos.

O grupo de quatro irmãos foi embora de kombi. É a propaganda rexona: ‘sempre cabe mais um’. Virou propaganda kombi. A família se tornou imprestável ao silêncio. Adotar é querer trabalho. Isto me faz acreditar nos anjos.

O outro grupo voou um para cada lado. É um defeito separar os irmãos, mas nem tudo é perfeito. Ninguém é perfeito. O passado e as origens são para sempre. Um deles repetiu diversas vezes ‘quero ser adotado’. Tomara todos sejam adotados.

A dupla voltou para a genitora. Oxalá, consiga brincar e ser mãe, cuidar de fora para dentro e de dentro para fora.

Estes, o irmão mais velho levou. Num momento de raiva, eles dirão ‘você não é meu pai’. Pai é quem cria, cuida, ama e educa.

O grupo seguinte foi para as tias. Tias também servem no momento que mais precisa.

A última está a dizer que Deus está conosco. Ninguém está acima de ninguém. Adotar é estar com o filho. Ser pai e ser mãe é estar com a filha.

E assim se foram as 21 crônicas iniciais escritas a caneta.

### EXPEDIENTE

## O FARROUPILHA

FUNDADO EM 20 DE SETEMBRO DE 1981  
Rua Luíz Ornaghi, 141 - Farroupilha/RS

Telefone: (54) 99237-4733 | 99183-4975

E-mail: contato@ofarroupilha.com.br

Site: www.ofarroupilha.com.br | Instagram: @ofarroupilha  
Facebook: fb.com/ofarroupilha | Twitter: @ofarroupilhaweb

Filiado à:



Representado por:



DIREÇÃO

direcao@ofarroupilha.com.br  
Jorge E. Bruxel

**FINANCEIRO**  
financeiro@ofarroupilha.com.br

**REDAÇÃO**  
redacao@ofarroupilha.com.br  
Claudia Iembo  
claudia@ofarroupilha.com.br

**DESIGN | ANÚNCIOS**  
anuncios@ofarroupilha.com.br  
Eduardo Miranda

**COMERCIAL**  
comercial@ofarroupilha.com.br  
Helena Da Chary  
helena@ofarroupilha.com.br

**DIAGRAMAÇÃO**  
producao@ofarroupilha.com.br  
Valnir Peralta Fernandes

**CIRCULAÇÃO | S.A.C**  
circulacao@ofarroupilha.com.br  
Luiz André Brollo  
andre.ofarroupilha@gmail.com

Diversão e Tecnologia

**CLUBE,  
DE FÉRIAS**

**LÓGICA  
PARATODOS**

**DE 17 A 28 DE JANEIRO**

**VAGAS LIMITADAS!**

**Das 13h30 às 17h30**

**A PARTIR DE 6 ANOS**



**ROBÓTICA PROGRAMAÇÃO IMPRESSÃO 3D**

E mais!



**DIÁRIA OU PACOTE SEMANAL**

(54) 99961-7510

logicaparatodos.com

Av. Paulo Broilo 665, Sala 03  
Farroupilha-RS

**SAIBA MAIS E FAÇA  
A PRÉ-INScrição:**



# imec mais

## Vem ser cliente Imec Mais. São ofertas e vantagens exclusivas pra você!



Cadastre-se agora mesmo pelo QR Code ou acessando [www.imecmais.com.br](http://www.imecmais.com.br)



Nesta embalagem cada un. fica: **2,70**

Cerveja Duplo Malte Brahma 310ml (C/15 Un.)

**40,49**



Fraldinha Bovina Frigon kg (Resfriada/Vácuo)

**34,90**



Costela Suína S/Pele kg (Resfriada)

**19,90**



Sobrecoxa de Frango Frangosul 1kg (Congelada/Pacote) (Un.)

**12,90**



Pizza Perdigão 460g (Un.)

Valor unitário: 15,90

Compre 2 e pague

**14,90** CADA



Molho de Tomate Tradicional Bonare Sachê 340g (Un.)

**1,09**

**0,99**



Massa Sêmola Bom Gosto Isabela 500g (Un.)

**2,59**

**2,19**

Óleo de Soja Violeta Pet 900ml (Un.)

**8,29**

**7,99**

Máx. 5 Un. por Cliente.



Farinha de Trigo T1 Isabela 5kg (Un.)

**13,65**

Máx. 5 Un. por Cliente.



Leite Condensado Semidesnatado Moça Nestlé TP 395g (Un.)

**5,35**

**4,99**

Máx 10 Un. por Cliente.



Bis Lacta 100,8g/126g (Un.)

Valor unitário: 4,69

Compre 3 e pague

**4,29** CADA



Presunto Cozido Fatiado Seara 200g (Un.)

**6,99**

**6,49**



Queijo Mussarela Fatiado Rodeio 400g (Un.)

**13,90**

**12,90**



Amaciante de Roupas Mon Bijou Bom Bril 2 litros (Un.)

**7,99**

**6,99**



Laranja Suco kg

**2,99**



Figo Roxo 200g (Bandeja/ Un.)

**3,89**



Fruta da estação

Uva Comum Branca ou Rosa kg

**5,89**



Ovos Brancos Embalados Stragliotto (C/30 Un.)

**12,90**

Nesta embalagem cada dúzia fica: **5,16**



Papel Higiênico Soft Care Doble (20m C/12 Un.)

**13,90**

**11,90**

O Ministério da Saúde adverte: o aleitamento materno evita infecções e alergias e é recomendado até os dois anos de idade ou mais.

Apresente com moderação. São proibidas a venda e a entrega de bebidas alcoólicas a menores de 18 (dezoito) anos (Art. 81, II do Estatuto da Criança e do Adolescente).

Ofertas válidas de 14 a 16/01/2022 ou enquanto durarem os estoques somente para a loja de FARROUPILHA. Garantimos a quantidade inicial de 10Un./kg nas lojas dos produtos aqui anunciados. SAC IMEC: 0800 701 3456. Não vendemos por atacado e reservamo-nos o direito de limitar as quantidades dos produtos por cliente. Fotos meramente ilustrativas. Não jogue este impresso em via pública. Ofertas válidas apenas para lojas físicas.

VER FARROUPILHA CRESCER,  
É VER O FUTURO  
ACONTECENDO AQUI.

Ele está na diversidade  
e na força do comércio.  
E se constrói com a  
união da nossa gente.

É MINHA  
cidade  
QUE VEJO  
CRESCER



Viva e descubra  
Farroupilha!

**Sindilojas RS**  
Farroupilha

Sindicato do Sistema Comércio

www.sindilojasfarroupilha.com.br

54 3268-1888 54 99115-5380



NO CAMINHO DA RIQUEZA  
**DARCI LEVIS**

Empresário | darcilevis@gmail.com

Você e a Bíblia

## Capítulo 11: O remédio – Parte 2

O texto anterior discorreu sobre o remédio que pode dar a salvação eterna para qualquer pessoa que estiver disposta a nascer de novo, espiritualmente. Conforme Hebreus 9:27-28: “Cada pessoa tem de morrer uma vez só e depois ser julgada por Deus. Assim também Cristo foi oferecido uma só vez em sacrifício, para tirar os pecados de muitas pessoas. Depois ele aparecerá pela segunda vez, não para tirar pecados, mas para salvar as pessoas que estão esperando por ele.”

Então, como morreremos uma única vez, se não nascermos de novo espiritualmente antes da nossa morte física chegar, seremos condenados no julgamento pós-morte. E o julgamento com condenação representa a morte eterna, descrita também como a segunda morte na Bíblia. Entretanto, se tomarmos “o remédio certo”, nascendo de novo espiritualmente antes da morte física, atravessaremos a única ponte que pode nos dar a vida eterna. E assim, no julgamento pós-morte não seremos condenados. É isso que a Bíblia Sagrada descreve claramente.

Como já descrito no texto anterior, o segundo passo do remédio é SE ARREPENDER de ter feito coisas que desagradam a Deus, de ter cometido pecados. Além dos pecados já detalhados, há os do trecho de Apocalipse 21:8: “... os que praticam a feitiçaria, os que adoram ídolos e todos os mentirosos, o lugar dessas pessoas é o lago onde queima o fogo e o enxofre, que é a segunda morte.”

A feitiçaria representa todas as soluções que buscamos no sobrenatural, que não são Deus. Estão contempladas nestas soluções desde uma simples simpatia ou benzedura, até trabalhos de umbanda, candomblé, pactos com satanás, batismos de sangue, etc. A Bíblia ensina que se temos algu-

ma necessidade devemos pedir a Deus, que Ele responderá com certeza. Neste sentido, a feitiçaria se caracteriza por uma busca de soluções rápidas e sem compromisso com Deus, sem revelar a real origem da solução, nem o nível de comprometimento que a pessoa se envolveu.

A idolatria é uma traição a Deus. Significa endeusar algo que não é Deus. Deuteronômio 5: 7-10 descreve claramente qual é a vontade de Deus quanto a quem devemos adorar. Adorar qualquer coisa que não seja Deus implica em darmos a honra e a glória que é devida a Deus, nosso criador, a uma criatura como nós, que por mais pura e correta que tenha sido, ainda era humana e pecadora como nós. O texto de Deuteronômio destaca que não devemos fazer imagens de nenhuma coisa que há lá em cima no céu, ou aqui embaixo na terra, ou nas águas debaixo da terra.

Em relação à mentira, a Bíblia ensina que ela não vem de Deus e que o diabo é o pai da mentira. Para Deus, mentir é pecado porque agride diretamente o que é verdadeiro. Conforme a Bíblia, quem pratica a feitiçaria, a idolatria, a mentira e os demais pecados já citados, vai para o lago de fogo e enxofre, que é a segunda morte. Por fim, o terceiro passo do remédio é ACEITAR CRISTO EM SUA VIDA. Isso significa reconhecer quem é Jesus, que Ele de fato pagou pelos pecados que você cometeu, e permitir que Ele entre na sua vida para dirigi-la. Sem você pedir, Ele não vai entrar na sua vida, porque respeita o seu livre arbítrio. Conforme Apocalipse 3:20, Jesus Cristo disse: “Escutem! Eu estou à porta e bato. Se alguém ouvir a minha voz e abrir a porta, eu entrarei na sua casa, e nós jantaremos juntos.”

Assinatura **anual**  
R\$ 247,40

Assinatura **6 meses**  
R\$ 130,00

Assinatura **até dezembro de 2023**  
R\$ 427,40

**O FARROUPILHA**  
SINTA A NOSSA CIDADE

**Desde 1981**  
o Jornal da nossa cidade

**Assine O Farroupilha**

Email: comercial@ofarroupilha.com.br - Fone: 54 9 92374733

Cloud Computing

Cloud Backup

Outsourcing

Consultoria

E-mail Marketing

Hospedagem de Sites

Fones: (54)2628.4121 | (54)98402.0242  
Rua Tiradentes, 411 - Sala 104AB | Farroupilha - RS  
www.galafassi.com.br | ti@galafassi.com.br

GalafassiTI GalafassiTI

**Galafassi**  
Consultoria em TI



# pra toda família

Loja aberta todos os **DOMINGOS**\*\*

SUPERMERCADOS **ANDREAZZA**



**OFERTA EXCLUSIVA**  
*Meu*  
**A**  
Arroz Dalfovo Parboilizado 5kg - cada **14,99**



Feijão Preto Valore 1kg - cada **6,77**



Entrecot Bovino kg Exceto a vácuo **49,90**



**OFERTA EXCLUSIVA**  
*Meu*  
**A**  
Costela Bovina em Tiras Pampeira Congelada - kg **17,90**



**OFERTA EXCLUSIVA**  
*Meu*  
**A**  
Batata Sadia Palito 400g - cada **4,99**



**OFERTA EXCLUSIVA**  
*Meu*  
**A**  
Cerveja Brahma Duplo Malte 350ml - cada **2,95**



Café Nescafé Tradição 160g - cada **9,77**



**OFERTA EXCLUSIVA**  
*Meu*  
**A**  
Massa Isabela Bom Gosto 500g - cada **2,47**



**OFERTA EXCLUSIVA**  
*Meu*  
**A**  
Bombom Nestlé 251g - cada **8,77**



**OFERTA EXCLUSIVA**  
*Meu*  
**A**  
Água Sanitária Qboa 5 litros - cada **10,90**



**OFERTA EXCLUSIVA**  
*Meu*  
**A**  
Sabonete Protex Embalagem Leve 6 Pague 5 6x85g - cada **11,90**



**OFERTA EXCLUSIVA**  
*Meu*  
**A**  
Fralda Pampers Confort Sec Bag P72 M70 G60 XG58 XXG56 - cada **59,90**



**OFERTA EXCLUSIVA**  
*Meu*  
**A**  
Inseticida Raid Embalagem Leve Mais Pague Menos 420ml - cada **9,99**



**OFERTA EXCLUSIVA**  
*Meu*  
**A**  
Amaciante Girando Sol 5 litros - cada **12,90**



**OFERTA EXCLUSIVA**  
*Meu*  
**A**  
Detergente em Pó Omo 2,2kg - cada **19,90**



**OFERTA EXCLUSIVA**  
*Meu*  
**A**  
Papel Higiênico Mili Leve Mais Por Menos Folha Dupla 32x30m - cada **35,90**

SÃO PROIBIDAS A VENDA E A ENTREGA DE BEBIDAS ALCOÓLICAS A MENORES DE 18 (DEZOITO) ANOS (art. 31, II do Estatuto da Criança e do Adolescente).

BEBA COM MODERAÇÃO.

Rua Barão Rio Branco, 128  
Ofertas válidas somente para a loja de Farroupilha, no dia 14 DE JANEIRO DE 2022, ou enquanto durarem os estoques (24un./Kg de cada produto por loja). Em respeito aos nossos clientes não vendemos por atacado (máximo 5un/5kg por cliente) ou consulte quantidade máxima por cliente diretamente no aplicativo. Entrega de rancho grátis somente acima de R\$ 350,00 em compras. \*O prazo no cheque deve ser solicitado ao caixa no momento do pagamento. Cheques somente acima de R\$ 350,00 em compras, sujeito à avaliação e cadastro do titular da conta com mais de um ano e da mesma praça da loja. Imagens meramente ilustrativas. \*\*Loja aberta aos domingos das 8h30 às 19h.

**CHEQUE**  
para **07/04\***

# Alexandre Pratti (Graxinha) é destaque em Xangrilá

O atleta e treinador Alexandre Pratti, o Graxinha, conquistou lugar de destaque no podium de uma das mais tradicionais corridas do litoral gaúcho, na prova New Sunset.

Cerca de 300 atletas competiram e Pratti representando Farroupilha, completou a prova de 10 km em 39 minutos e 28 segundos, ficando em terceiro na classificação geral.

Alexandre agradece a todos que o apoiaram e viabilizaram que mais uma vez o nome de Farroupilha estivesse em evidência.

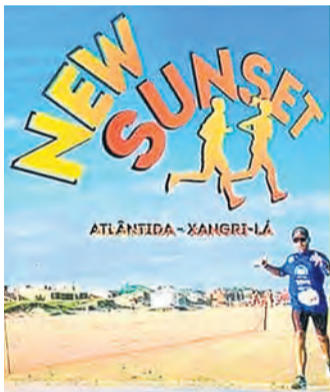

## Uma Voz na Sombra

POR RAUL ANTONIO TARTAROTTI  
rault@terra.com.br | Instagram: @raultarr



Viver através de suas batalhas diárias na busca da sobrevivência, é um milagre que muitos conseguem realizar. Dormir ao relento por não ter casa, e por ser negro sofrer o descaso de uma sociedade racista e preconceituosa, se torna mais doída a luta contínua.

Essa é a forma com que algumas pessoas buscam respirar em seus espaços, oferecidos no cardápio de ofertas em vidas ditas mundanas.

Sidney Poitier, protagonista de uma história similar a descrita, nos deixou com 94 anos, após uma existência repleta de intensidade e dor. Esse ator, protagonista de seus filmes, nos mostrou não só diversão e boas histórias, mas carregou densamente dramas de uma vida a frente de seu tempo. Utilizou a arte como função, pra dar sentido ao que fazia. Foi corajoso e inovador, numa época de intenso preconceito racial e poucas oportunidades, a tantos que sofriam pelo racismo, fome, e falta de trabalho. Com tenacidade construiu sua carreira de ator e pai de família, foi o primeiro negro no cinema americano nos anos 1960. Recebeu o Oscar por sua interpretação em "Uma voz na sombra", que contou a história de um itinerante desempregado, como ele mesmo viveu durante um tempo duro de sua trajetória. Mais tarde o Presidente Obama concedeu a Poitier a Medalha Presidencial da Liberdade, a maior homenagem civil do país. Sidney pegou pra si a responsabilidade em ser o protagonista nessa carreira de brancos, pra que outros pudessem vir após. Educado e elegante, interpretou personagens que exploraram tensões raciais, enquanto os americanos lu-

tavam contra as mudanças sociais.

A educação é mãe da liberdade, e lhe forneceu a rédea e o leme, que todos necessitamos para conter nossos impulsos e governar nossa vida. Guardamos na memória, histórias vividas, suadas e cheia de personagens que nos contaram, sobre suas aventuras com o passar dos anos.

Plantar memórias através da própria existência, tem sabor de vida acontecida no ontem, em nossos corredores escolhidos pelo desejo de um sutil momento, e não fixadas digitalmente como ocorreu com os clones humanos no filme Blade Runner 2049.

Esses não tiveram suor e lágrimas na construção de sua história, muito menos tempero em suas vivências. São apenas um amontoado de DNA em corpos autômatos, sem graça e textura de gente, ficaram enjaulados tentando imitar humanos, lamentável existência.

Engano que não devemos cometer jamais, em utilizar aventuras prontas de outros, tomando pra si como verdades, já que fomos produzidos por criaturas de nossa espécie, e não projetados conforme o gosto de um mestre de obras desumano.

Dê cor a sua memória, saiba apreciar cada doce momento que envolve sua existência passageira, você é o melhor individuo que a pode conduzir, todos somos um pouco de artistas de nossas vidas, por isso diferencie sua trajetória com sabor e sorriso, típicos de uma criatura encantada com o que tem pra levar sobre suas próprias pernas.

# Farroupilha decreta situação de emergência devido à estiagem que assola o município

Foi publicado na segunda-feira, 10 de janeiro, o Decreto Municipal 7.110, que coloca Farroupilha em situação de emergência devido à estiagem, que vem, entre outros prejuízos, resultando em perdas nas produções agrícolas em diversas localidades do interior.

O documento tem embasamento técnico, cujos dados foram coletados pelo Escritório Municipal da Emater/RS-Ascar de Farroupilha, com o apoio da Secretaria Municipal de Agricultura, Conselho Municipal de Desenvolvimento Rural, Inspeção Veterinária de Farroupilha/Secretaria Estadual de Agricultura, Pecuária e Desenvolvimento Rural e Sindicato dos Trabalhadores Agricultores Familiares de Farroupilha (Sintrafar).

As informações do estudo demonstram que a situação é delicada em diferentes culturas. Na produção frutícola, por exemplo, as perdas giram em torno de 40%. A olericultura também foi afetada, apresentando 30% de prejuízo ao considerar as espécies mais representativas no município, como as folhosas, couve-flor e couve-brócolis. Já a produção de milho (grão) foi prejudicada em cerca de 17%, e a produção de leite, 20%.

O decreto municipal, juntamente com as informações técnicas do município referente à situação em que se encontra, serão encaminhadas ao Governo do Estado para serem homologadas. Em caso de resposta positiva, o município poderá contar também com recursos estaduais e federais para auxiliar os produtores no enfrentamento à estiagem



FOTO: Divulgação/Emater Farroupilha

# PAGUE SUAS COMPRAS EM 3X NO CARTÃO



PARCELAMENTO DISPONÍVEL  
PARA COMPRAS ACIMA DE **R\$ 200,00**

super  
**apolo**  
AQUI VOCÊ É DE CASA

Ofertas válidas dia 14/1/2022, enquanto durarem os estoques. Fotografias ilustrativas. O desconto das promoções é dado diretamente no caixa. As ofertas aqui anunciadas não se aplicam para compras online.



Paleta suína  
pedaço kg.

**9,90**  
kg



Flé casudo  
do mar  
Le Gour 400g.

**9,90**  
cada



Ave Maister  
Languiru  
congelada kg.

**9,90**  
kg



Músculo  
ou peito  
bovino  
com osso  
pedaço kg.

**14,90**  
kg



Costela  
suína kg.

**14,90**  
kg



Linguça  
suína  
Bomússia  
kg.

**19,90**  
kg



Paleta  
bovina  
com osso  
pedaço kg.

**19,90**  
kg



Água mineral  
Nestlé 510ml.

COMPRE 24 un.  
**PAGUE**  
**1,09**  
cada



Suco laranja  
Petry 1 litro.

COMPRE 3 un.  
**PAGUE**  
**7,90**  
cada



Suco Uva  
Gran Legado  
1,5 litro.

**9,90**  
cada



Cerveja  
Amstel  
350ml.

**1,99**  
cada



Cerveja  
Kaiser  
473ml.

**2,49**  
cada

BEBA COM MODERAÇÃO



Cerveja  
Província  
600ml.  
Com casco

**3,99**  
cada



Cerveja Heineken  
330ml. Long Neck

COMPRE 12 un.  
**PAGUE**  
**4,99**  
cada



Cerveja  
Antarctica  
Subzero  
1 litro  
Sem casco

**4,99**  
cada

Com casco R\$ 6,99



Kit Brahma  
Duplo Malte  
2un. 350ml.  
Mais copo

**39,90**  
cada



Sorvete  
Kibon  
1,5 litro.

**16,90**  
cada



Bombom  
Amor Carioca  
200g.

**4,99**  
cada



Arroz  
branco  
Blue Soft  
5kg.

**12,95**  
cada



Água  
Sanitária  
Gota Limpa  
5 litros.

**9,90**  
cada

# “Aqui é meu lar” da Rádio Miriam: Família Moroni em destaque

O segundo programa do ano de 2021 foi com a família Moroni na Linha 47, comunidade de Nossa Senhora da Saúde (2º Distrito de Farroupilha). Associada à Cooperativa Vinícola Aurora, a família tem na sua fonte de renda, a produção anual de aproximadamente 340 toneladas de uva e 150 de pêssego, em uma área de 30 hectares dividida entre a produção e as benfeitorias. Toda a uva é entregue para a Cooperativa Vinícola Aurora nas variedades comuns (Isabel, BRS Carmen, BRS Cora e moscato) e viníferas (cabenet sauvignon, alicante bouschet, merlot, malvasia entre outras), que são destinadas para produção de vinho e espumante. O pêssego é enviado direto para o estado de São Paulo, na Companhia de Entrepósitos e Armazéns Gerais de São Paulo (Ceagesp), através de uma associação criada entre familiares e vizinhos, que adquiriram uma Câmara Fria onde a produção fica armazenada até ser transportada para São Paulo.

Vitorino Lodi com 74 anos de idade nasceu na mesma propriedade, vindo de uma família de seis irmãos. Ele conta que em outra época plantava milho, feijão, trigo e depois decidiu cultivar a parreira. A esposa Isabel Carini Lodi, nasceu em São José da Linha República e conheceu seu Vitorino em uma festa na Linha Jacinto. Hoje ela ajuda na casa com os afazeres diários e ainda estende suas atividades laborais na parreira. Rudimar João Moroni nasceu na Capela Nossa Senhora da Saúde e casou-se com Marlei Lodi Moroni, filha de Vitorino e Isabel. Junto com suas duas filhas Laura, Júlia, o genro Felipe Antônio Lazzari, todos trabalham na mesma propriedade no cultivo da uva e pêssego, mas já chegaram a cultivar também caqui e kiwi.

A atividade diária na propriedade é executada por todos, no entanto Laura cursa Educação Física na Universidade de Caxias do Sul (UCS) e Júlia, com 13 anos de idade, estuda na Vila Jansen, ambas pretendem manter a relação com as atividades dos pais e avós. Júlia sonha em cursar Agronomia e praticar seus conhecimentos na propriedade futuramente. Felipe segue o mesmo rumo da namorada e dos demais membros da família Moroni, que é o trabalho na agricultura. Como tradicionalmente acontece nas famílias do interior, as mulheres multiplicam o labor executando também os afazeres domésticos. Marlei, juntamente com a mãe e as duas filhas, elas se dividem nas atividades da casa, com a limpeza, cozinha e roupas. Mas nem por isso deixam de acompanhar os demais membros da família na poda, raleio e colheita da produção.



A família Moroni da Linha 47, comunidade de Nossa Senhora da Saúde

FOTOS: Gleici Trois



COOPERATIVISMO

Sócios da Cooperativa Vinícola Aurora, a família entrega toda sua produção de uva (em 2020, foram 338 toneladas). A relação com a cooperativa vem há cerca de 35 anos e desde então mantem-se uma cooperação mútua. Vitorino assegura que sendo associado tem a garantia da produção, colheita e da venda, ao contrário de outros tempos em que ele conta que tinha que sair oferecendo a uva para a venda, sem ter certeza que conseguiria. Outro fator positivo para o associado segundo Vitorino é a assistência técnica que a cooperativa oferece para os agricultores, além de reuniões e assembleias em que o associado pode opinar e decidir. Foi por esses motivos que ele pode expandir a área de produção.

A mesma sensação de Vitorino é compartilhada com Rudimar, na medida em que ele reforça os benefícios de ser associado junto à Aurora, ou seja, produção e venda garantida, o que para ele é fundamental na renda da família. Para que isso seja possível, ele ressalta que é preciso existir uma relação de fidelidade, o agricultor entregar toda sua produção para a cooperativa e ela receber, mesmo que o agricultor decida aumentar o volume de produção. Rudimar exalta ainda a realização de um programa de qualificação da propriedade oferecido pela cooperativa a seus associados, que proporcionou no ano passado um curso de boas práticas. Ele garante que é uma preocupação da cooperativa oferecer produtos de qualidade para o consumidor, e assim fortalecer a relação entre ambos com vistas a qualidade e preocupação com o meio ambiente.



Os jornalistas Gleici Trois e José Theodoro da Rádio Miriam na selfie com a família Moroni



# SERC BRASIL REALIZA JOGO FESTIVO EM COMEMORAÇÃO AOS 83 ANOS

A SERC Brasil promoverá neste sábado, dia 15 de Janeiro, data em que completa seu 83º aniversário, uma partida festiva no Estádio das Castanheiras. Nela estarão presentes ex-atletas de várias temporadas, incluindo o elenco de 1992 que marcou época e foi Campeão Gaúcho da 2ª Divisão. Também estarão presentes membros de comissões técnicas, ex-dirigentes, bem como dirigentes atuais, colaboradores, apoiadores, autoridades e representantes da imprensa.

A iniciativa marca o início da Gestão 2022 que é capitaneada pelo presidente Chico Sutilli e busca simbolizar através da comemoração, uma aproximação cada vez maior da comunidade para com o clube.

A partida será no Estádio das Castanheiras e terá início as 10 horas da manhã. A entrada é franca.

15  
de Janeiro

Neste Sábado  
Horário: 10 horas  
Entrada Franca



\*Presença de jogadores que marcaram a história Rubro-Verde\*



**Cuidare**  
CUIDADORES DE PESSOAS  
SERRA

(54) 98124-6367 (54) 4141-6367

**Burati**  
HÁ 75 ANOS



Endereço: Linha Rio Burati s/n, Farroupilha - RS  
(54) 3259-2084

**RUFATTO**  
AUTOSOM

(54) 3261.3394 / 99982.6078  
Av. Pedro Grendene, 250 - Farroupilha RS

*Sandra Inês Marcon Paniz*

FONOAUDIÓLOGA

Mestre em Distúrbios da Comunicação

Exames auditivos - Aparelhos Auditivos  
Terapia Fonoaudiológica

(54) 99118-6301

Rua da República, 425, sala 803, Farroupilha

**TOQUE  
DE CLASSE**  
Arte e Decoração

(54) 3268 1466

Col. Povo de Moraes, nº 228, Sala 10  
Centro - Farroupilha/RS

**Espaço**

**reservado para**

**você apoiar**

**este projeto.**

**Fale conosco**

**pelo whats**

**9 9237-4733**

**O FARROUPILHA**

**SINTA  
A NOSSA CIDADE**



# Nonas & Nonos que amamos

Para participar desta página NONAS & NONOS QUE AMAMOS, envie a foto do nono e/ou da nona que você ama com uma mensagem para eles, para que fiquem registrados seu carinho, sua atenção, seu amor. Envie para o email: producao@ofarroupilha.com.br

Mensagem para a bisa  
**Alzira Spinelli  
Benedetto**

Minha Bisa felicidade a  
minha de ter você comigo e  
comemorar seus 90 anos.  
Parabéns, sou feliz por você  
estár comigo.

Homenagem da bisneta  
Isabelli Bicigo Borsoi



Mensagem para a vó **Flores Pereira**

Avó Elsa Aprendi muito com minha avó. Aprendi sobre o amor, sobre o cuidado e sobre carinho. Vó Elsa, você que sempre foi duplamente mãe, amiga e companheira, só posso lhe desejar tudo que me proporcionou em dobro! Desejo que você viva ainda muitos anos porque a minha geração tem muito o que aprender com a sua. Obrigado por sempre me receber com tanta doçura, tanto no abraço quanto na mesa! Te amo!

Homenagem da filha Ivane Muller e do neto Lucas P. Muller



Mensagem para os nonos  
**Inor da Silva Sokoloski  
e Marilene Candido Sokoloski**  
Os avós criam memórias que o  
coração guarda para sempre.

Num momento de descontração  
com os netos **Pedro Henrique  
Sokoloski de Lima, Bernardo  
Sokoloski Fanton e Guilherme  
Sokoloski Fanton**



Mensagem para as nonas  
**Loreni de Fátima Zatti  
Mopert e Rejane Filippsen**

Frase do Theo:  
O amor que sinto por vcs  
vai daqui até a lua

Homenagem dos netos **Theo Filippsen Zatti,**  
6 anos, e **Anthony Filippsen Zatti,** 6 meses



Descendentes da família Meert reunidos em Farroupilha no Salão Luterano



Vilma Meert de Passo do Sobrado, 91 anos, participante do encontro

## O sucesso do encontro da família Meert

A comissão organizadora agradece aos descendentes da família Meert que marcarão presença no terceiro encontro, realizado no dia 08 de janeiro de 2022, no salão luterano em Farroupilha, conforme noticiado pelo Jornal O Farroupilha.

O encontro contou com a ilustre presença da integrante mais idosa da família, Vilma Meert, com 91 anos, moradora de Passo do Sobrado.

A organização agradece à equipe do salão, que “preparou tudo pensando em cada detalhe com muito carinho e acolhendo a todos de braços abertos”.

O próximo encontro da família Meert já ficou marcado para 2024 e será realizado na cidade de Katueté, no Paraguai.



Visitantes de Katueté no Paraguai e que vão ser os anfitriões do próximo encontro em 2024 são descendentes de Rosina Meert casada com Osvaldo Spielmann

Integrantes do Paraguai (esquerda para direita): Ilvo Spielmann, Leoni Spielmann Kotz, Miguel A. Vargas Spielmann, Daiane Misiak Furtado, Miguel Vargas Misiak, Micheli Rodriguez Pereira, Elton Rodrigues da Silva, o bebê Henrique Rodrigues Pereira, Maicon Pereira Spielmann, Keli Cristina Hotz Spielmann, Romilda Spielmann, Noelia Álvarez Pereira, a menina Alana Jazmin Pereira Alvarez, Manuela Rodriguez Pereira, Alan Josué Pereira Álvarez, Venilda Spielmann, Gerti Spielmann e Horacio Gonzalez



## A Loja de Deus

Entrei e vi um Anjo no balcão.

Maravilhado lhe disse:

Santo Anjo do Senhor, o que vendes?

Respondeu-me:

- Todos os dons de Deus.

- Custa muito?

Não. Tudo é de graça.

Contemplei a loja e vi: jarros e vidros de fé, pacotes de esperança, Caixinhas de salvação e sabedoria.

Tomei coragem e pedi:

- Por favor, quero muito amor de Deus, todo perdão Dele, vidro de fé, bastante felicidade e salvação eterna para mim e para minha família.

Então o Anjo do Senhor preparou um pequeno embrulho que cabia na minha mão.

- É possível tudo aqui?

O Anjo respondeu-me sorrindo:

- Meu querido irmão, na loja de Deus não vendemos frutos, apenas sementes

**Autoria desconhecida**

Reflexão: Embora muitas vezes nós possamos achar que nossas ações não geram uma reação, elas geram. Pense bem nas coisas que você fala, nas pessoas que você faz mal, nas atitudes que você tem e pergunte-se se isso está sendo condizente com a colheita que você quer. Se não for, algo precisa mudar. Algo está errado. Plante as sementes, cuide delas, trate-as bem que tudo vai dar certo e conspirar ao seu favor. Às vezes, assim como na Natureza, as sementes demoram a germinar, demoram a crescer e demoram anos até dar frutos. Mas quando começam a dar, nada as faz parar. Reflita sobre isso e você terá um 2022 melhor ainda que 2021.

# Associação Farroupilhense de Engenheiros, Arquitetos e Agrônomos, AFEA, completa 38 anos

FOTOS: Divulgação



Objetivo da Afea é trabalhar cada vez mais em prol dos associados, na valorização dos profissionais e dar continuidade às ações voltadas ao crescimento do município



Parceria e informações:

Hospital Beneficente São Carlos

## novos farroupilhenses

<p><b>MARIA LUIZA RODRIGUES</b> Mãe: Sandra Da Silveira Pai: Felipe Rodrigues Da Silva</p> <p>29/12</p>	<p><b>MILENE ELOA DE MORAES</b> Mãe: Jenifer De Lourdes Poletto Pai: Vinicius De Moraes</p> <p>31/12</p>
<p><b>BRADON SERPA</b> Mãe: Ionara Pittak Pai: Elionai Serpa</p> <p>01/01</p>	<p><b>PEDRO HENRIQUE HAINZENREDER DOS SANTOS</b> Mãe: Michele Pereira Hainzenreder Pai: Evandro Paim Dos Santos</p> <p>01/01</p>
<p><b>ELOAH DA SILVA GONCALVES</b> Mãe: Gabrielli Da Silva Pai: Jarlei Goncalves Leite</p> <p>01/01</p>	<p><b>BRAYAN GABRIEL DE SOUZA</b> Mãe: Pamela Da Silva Pai: Vanderli De Souza</p> <p>02/01</p>
<p><b>SARAH SCHERER NASCIMENTO</b> Mãe: Franciele Scherer Pai: Gabriel Da Silva Nascimento</p> <p>02/01</p>	<p><b>JOAO PIETRO VIEIRA FERREIRA</b> Mãe: Andrielle Fernanda Figueredo Vieira Pai: Joao Vitor Esteves Ferreira</p> <p>04/01</p>
<p><b>MARIA LUIZA REIS ALVES</b> Mãe: Tais Cristina Da Silva Reis Pai: Mauricio Alves</p> <p>05/01</p>	<p><b>MIGUEL LARA DA SILVA</b> Mãe: Paula Andressa Da Silva Pai: Welligton Lara Da Silva</p> <p>05/01</p>

Fundada em 11 de janeiro de 1984, a AFEA, nasceu com o objetivo de reunir profissionais e estudantes das áreas representadas para a discussão de assuntos de engenharia, arquitetura, meio ambiente, sustentabilidade, energia e demais temas relacionados à categoria.

A entidade sem fins lucrativos, com personalidade jurídica própria e sem vinculação político-partidária, teve como primeiro presidente o engenheiro Romano Piccoli, que muito contribuiu para o crescimento das categorias representadas no município.

A AFEA é uma das entidades mais antigas e importantes do município, pois está inserida em várias frentes técnicas visando sempre o melhor para a cidade.

Ao longo dos anos, através de suas diretorias e associados trabalha de forma efetiva e possui um papel importante junto ao desen-

volvimento de Farroupilha. A associação vem participando de forma ativa com representantes em diversos Conselhos Municipais e frentes de trabalho, deliberando assuntos em inúmeras áreas técnicas. “Essa é a nossa contribuição, há 38 anos, para o melhor desenvolvimento sustentável de Farroupilha, onde vivemos, criamos nossas famílias e escolhemos para viver”, comenta o presidente da entidade, Eng. Alex Gobbato.

Atualmente a AFEA pelo trabalho que vem fazendo, deu um passo importante na construção da sua história assumindo a Coordenação Estadual das Entidades de Classe do CREA/RS e no final do ano passado assumiu também uma cadeira na Coordenação do Colégio de Entidades do CAU/RS. “Isso demonstra a importância da associação não só para Farroupilha na qual tem realizado um

trabalho junto à comunidade em prol do desenvolvimento ao longo destes 38 anos, mas também a nível Estadual, encabeçando a coordenação das demais entidades de classe vinculadas aos Conselhos”, destaca o presidente.

Outro ponto considerado fundamental para o crescimento e fortalecimento da entidade ao longo dos anos, se deve aos associados. “Quem faz a AFEA são os associados, o seu trabalho e, conseqüentemente, isso se reflete nas ações junto ao município”, salienta Gobbato. Hoje a AFEA conta com cerca de 100 integrantes. “Nossa intensão é trabalhar cada vez mais em prol dos colegas, oportunizando aperfeiçoamento, bem como a valorização deles e da entidade, resgatando sua história, captando novos profissionais e trabalhando em favor das atividades profissionais”, salienta o presidente.

## AFEA está na Coordenação Estadual das Entidades de Classe do CREA

O presidente da Associação Farroupilhense de Engenheiros, Arquitetos e Agrônomos, (AFEA), Eng. Civil e de Segurança do Trabalho Alex Gobbato, tomou posse, como Coordenador Estadual Adjunto do Colégio de Entidades de Classe do Crea, o CDER, do Rio Grande do Sul. A cerimônia ocorreu no dia 6 de janeiro, na Assembleia Legislativa, em Porto Alegre, durante a primeira plenário do ano do Conselho.

Gobbato vai liderar em conjunto com o engenheiro Leo Azevedo, a coordenação desse Colegiado no biênio 2022/2023. “Fui eleito pelas mais de 70 entidades do Estado, e é uma honra ter esse reconhecimento. Temos muito trabalho pela frente em prol do fortalecimento das Entidades de



Gobbato foi eleito pelas mais de 70 entidades do Estado, ligadas ao Crea

Classe e da valorização dos profissionais da Engenharia, Agronomia e Geociências”, destacou Gobbato.

O CDER é colegiado consultivo

junto a diretoria do CREA representando todas as Entidades vinculadas ao Conselho. Hoje conta com mais de 70 entidades, e aproximadamente 17 mil profissionais.



## Aniversários

Assinantes e familiares que aniversariam de

# 14/01 a 20/01/22

### 12 DE JANEIRO

Espedito Zarpellon.

### 14 DE JANEIRO

Aldoir Antônio da Silva, Alvina Ornaghi Arrosi, Alyssa Almeida Damiani, Antônio Bellaver, Ariane Vieira da Silva, Bernadete Silvestrin da Silva, Braian Junior Dal Ri, Claudio Susin, Dalva Pratti, Diane Szan-causki, Eirides Sutilli, Elisange-la Pereira, Ernilda Tocchetto, Fabiano Piaia, Gaspar Augusto Bach, Igenes Maria Foresti Dal-zochio, José Adelar Ribeiro, Josemar de Cezaro Junior, Lais Ferreira, Nelci Muller, Pedro José Pereira, Priscila Rezzadori Hunoff, Sônia Beatriz Savoldi, Stivin Deivid Ditadi, Volmir Bartelli, Zeneide Sacht.

### 15 DE JANEIRO

Anésio Dalzochio, Ângela Maria Haas, Audérico Bones de Matos, Cenira Hoffmann Brustolin, Claudio Bassotto, Cristiano Anselmi, Elenir Terezinha Erthal Lamb, Fabricio Dal Vesco, Fernanda Bet, Flavio Conunes do Amaral, Gislaine Maffei, Gracilino Jaboski, Guilherme Machado, Ida Bernardi, Ildo Bergonsi, Iliane H. Ribeiro, Juliane Grando, Kalusa Buseti, Leila da Rosa, Lírio José Colle, Lourdes Inês Ferri, Lourdes Maria Sebbem, Luiza Vitoria Turcatti, Lurdes Cambuzzi, Maiana Três, Marilene Roman Dalle, Nailde Ferri, Neusa Assumpção, Ramone Onzi, Renata Trubian, Renato da Costa, Sidia Cristina Secco Orlandin, Tatiane Beux Fortuna, Valdir Dartora, Vilma Paesi Lovatel, Zelinda Forest.

### 16 DE JANEIRO

Anna Maria Messinger, Celia Paesi, Cleber Crocoli, Cledir Olavo Quadrado, Daniela Ro-

sin, Elenir F. Justachowski, Eliane Molon, Everson Kemer de Souza, Ivanice Zuco Silvestrin, José Ziero, Julia Frasson Magnaguagno, Lucas Luiz Bellaver, Lucinda Brustolin, Marlene Colussi, Mateus Zamin, Monica Cristina Bellaver, Vando Luís Grazioli.

### 17 DE JANEIRO

Alexandre da Costa, Ângela Maria Cassanta Soares, Anselmo Chies, Caroline Barse, Cristina Seidel, Enio José Razzera, Lucia Gomes Figueiredo, Franciele Dias Araldi, Gabryelle Perini, Helena Bassotto, Igor Wolf, Inês Maria Geremia Assuline, Joceli Antônio de Cesaro, José da Silva, Juarez Bampi, Lourdes Foresti Massoco, Lurdes Marilaine Dal Ri, Mateus Assuline, Matheus Dias Ricci, Mauricio Pertile, Nauri Colognese, Paulo Rusczyk, Rafaela Vargas Hengges, Roberta Silimbert, Sandro Strapazon, Sedinei Buseti, Sergio Regalin, Vinilda Borges da Costa, Vivian Trubian.

### 18 DE JANEIRO

Alex Sandro Santos, Aline Delavy Vila Nova, Aline Paese, Benhur Bertani Junior, Clair Maria Bassi Vieceli, Ederson Sipp, Elizane Balbinot, Enilda Chaves de Freitas, Flavio Junior Balbinot, Guilherme Anghinoni, Joana Basso Rosanelli, José Ricardo Reiter, Julia Dusso Brustolin, Juliana da Silva Rodrigues, Laryssa Almeida Damiani, Luciana Campetti Casarin, Luciane Faggion, Maiquel Rafaelli, Maria Maristela Prestes, Monique Gaviraghi, Natalia de Farias, Rafael Fetter, Rudimar Dal Magro, Samuel

Balbinot, Suzane Canan, Valdomiro Dias de Freitas, Vera Zini, Vitalino Corteletti.

### 19 DE JANEIRO

Alberto Luiz Alberti, André Padilha dos Reis, Anita Bortolossi, Antenor Pedro Campeol, Antônio Mazzocco, Carlos Antônio Pertili, Deigluani Lermem, Dervil Moreira, Dolores Thomasini Colombo, Edir Meneguini, Francisco Ignacio de Oliveira, Gilberto Carlos Razzera, Giuliano Beux Fortuna, Guilherme Spanhol, Igor Biscoglio, Joel Pereira Neto, José Roberto Bertol, Julia G A Antunes, Laudelino Jose da Silva, Leandro Polla, Loreni Santos Bertolini Luís Crespim, Mairi Inácio Kercher, Maria Vitoria Martin Janitschke, Nadielle Muller Molon, Nelson Valter Neis, Paulo Cezar Ceriulli, Robison Rodrigo Rosa, Rosane Elisabete Fulcher Corre, Sirlei Andrioli, Vedelirio Khuchner, Viviane Gonçalves Segatto.

### 20 DE JANEIRO

Andriele Sanfelice, Arlindo Ficher, Benta Sirlei Arcaro, Cecilia Eva Mesneroviz, Clovis Antônio da Costa, Edson Pereira, Elizangela Bertoletti, Eloisa de Oliveira, Evanice Dalmonte Peroni, Fabricio Marin, Gilmar José Colombo, Guilherme Bonalume, Jandira Lucia Debastiani Taman, Mauri de Almeida, Miguel Baratto, Nilton Signori, Odila Costenaro, Patrícia Trilha, Paulo João Troes, Plínio Tedesco, Renata Seli, Sebastiana dos Santos, Sebastiana Puton, Sebastião de Paula Reinaldo, Therez Maggioni, Vânia Zanco, Vanus Balbinot, Veroni Sacht, Vitalina Teresa Dal Magro, Zila P Bezerra.

# 30 anos

## Kidelizz<sup>®</sup>

confeitaria

Q' Delicia de Sabor!

 **(54) 99917 - 2159**

*A Lista de Noivas é a mais tradicional forma de presentear e a Toque de Classe tem a mais completa lista de sugestões*



Rua Coronel Pena de Moraes, 228  
Centro | Farroupilha | (54) 3268-1466

  /toquedeclasse

**cripa**  
Supermercado

Seg - Sáb: 08h30 às 12h  
14h às 19h30  
Dom: 08h30 às 11h30

**A QUALIDADE E VARIEDADE QUE VOCÊ PRECISA**

R. 14 de Julho, 277 A - Bairro São Luiz  
(54) 3268.0299

 **54 3268-3288**  
**99116-6417**

# PIZANOLAR

**Estofados - Tapetes - Salas de Jantar**  
**Colchões - Cozinhas - Dormitórios**

 **Av. Santa Rita, 491- Farroupilha RS**

# ACQUA LOKOS abre Temporada Verão 21/22

A tão esperada Temporada Verão 21/22 do Acqua Lokos Parque Hotel está aberta desde 17 de dezembro. O parque abre de quinta a terça-feira, das 10h às 17h30min. Neste período, que vai até o dia 6 de março, o público pode usufruir de toda a estrutura, como as áreas Aquática Pocket, Aquática Verão, Coberta, Diversão e Fazenda.

Todos os serviços oferecidos pelos franquizados, como as áreas de alimentação e demais atrações pagas estão disponíveis, somados às diversas atrações distribuídas em uma área de quase 35 hectares para você, sua família e amigos curtirem o melhor do verão. Cultura e conhecimento também estão presentes no dia a dia do parque com espetáculos teatrais, apresentações de dança e interações dos personagens com o público.

## Protocolos de segurança são prioridade para a direção

Fabiano Brogni, diretor do Acqua Lokos, reforça o empenho com os protocolos para oferecer uma experiência divertida e relaxante. “Uma dessas iniciativas diz respeito à não circulação de dinheiro em espécie em todo o parque e hotel, proporcionando praticidade e segurança”, explica Fabiano.

Os visitantes e hóspedes podem pagar pelos serviços e alimentação com cartões de crédito e

débito, Pix ou com o cartão consumo, que não tem custo e pode ser ativado e carregado na bilheteria, na praça de alimentação e com os caixas móveis.

Essa Temporada Verão marca o início das comemorações de 25 anos do Acqua Lokos. No dia 7 de fevereiro de 1997 o parque iniciou suas atividades com 35 colaboradores e uma estrutura modesta. E nestes 25 anos a empresa vem trilhando um caminho de muito sucesso, sempre dedicada em proporcionar o bem estar de clientes e colaboradores que frequentam os espaços do parque e hotel. Ao longo de 2022 o Acqua Lokos realizará uma série de eventos especiais para comemorar essa trajetória.

“Nos planejamos e empenhamos muito para receber nossos visitantes neste ano tão especial e comemorativo. A expectativa para este verão é muito positiva. Queremos resgatar estas experiências de diversão, contato com a natureza e confraternização para as famílias e amigos que nos visitam, em um ambiente seguro e confortável”, ressalta a diretora do Acqua Lokos, Jomara Souza.

Os passaportes podem ser adquiridos na bilheteria do parque, no site, tele vendas e nos pontos de venda oficiais no litoral. Neste ano, pela primeira vez, o passaporte usufruído nos dias de semana – segunda, terça, quinta e sexta-feira – tem valor diferenciado.



[www.acqualokos.com.br](http://www.acqualokos.com.br)

Tele vendas: 51 9.9938.6398 ou 51.9.99132379

Instagram: @acqualokos | Facebook: Acqua Lokos

## Culinária

[www.tastemade.com.br/programas/rendez-vous/le-food-market-e-crepe/](http://www.tastemade.com.br/programas/rendez-vous/le-food-market-e-crepe/)

# CREPE DE OVO E Muito Queijo

## INGREDIENTES

### MASSA DA CREPE

- 300g de farinha de sarraceno
- 600ml de água
- 1 colher (chá) de sal marinho

**PS:** a proporção será sempre uma medida de farinha para o dobro de água. O sal você dosa a gosto, dependendo da quantidade que for fazer.

### MONTAGEM

- azeite
- 1 ovo
- Queijos ralados (comté, emmental) ou de sua preferência
- Cebolinha picada

## INSTRUÇÕES

### MASSA DA CREPE

**1º** Misture em uma vasilha a farinha, o sal e metade da quantidade de água. Bata por alguns minutos com o fouet até que a massa fique bem homogênea e mais elástica. Coloque o restante da água, não mexa mais. Cubra com um plástico filme e deixe na geladeira de um dia para o outro. Como essa farinha não contém glúten, o tempo de descanso é importante, caso contrário as galettes ficarão mais quebradiças.

**2º** No dia seguinte, misture tudo muito bem e modele os crepes em uma frigideira bem quente, anti-aderente, sempre untada com um pouquinho de manteiga. Mesmo a frigideira sendo anti-aderente é preciso untar um pouquinho, caso contrário a massa irá grudar (experiência própria heheh)!

**3º** Depois que você tiver feito todas as galettes, você pode guardá-las em um recipiente fechado, na geladeira, por uns 2 a 3 dias. Na hora de recheá-las, unte a frigideira mais uma vez com um pouquinho de manteiga ou azeite, disponha uma galette e recheie com os ingredientes da sua preferência.

**4º** A farinha de sarraceno tem um gosto mais forte do que a farinha de trigo, que lembra um pouco o pão fermentado com o levain. Por isso, essas galettes combinam muito bem com recheios salgados. Para recheios doces, use a receita do crepe tradicional que você encontra aqui.

### MONTAGEM

**1º** Em uma frigideira, colocar um fio de azeite, fritar o ovo e reservar.

**2º** Na mesma frigideira anti-aderente, colocar mais um fio de azeite e deixar esquentar bem.

**3º** Colocar uma concha da massa e assim deixar cozinhar por 2 minutos.

**4º** Adicionar os queijos ralados no meio da crepe, acomodar o ovo frito por cima, temperar com sal e pimenta-do-reino e dobrar as duas laterais para formar um cone.

**5º** Finalizar com a cebolinha picada por cima e servir. Bon appétit!



# HORÓSCOPO

Fonte: titividal.com.br/

## ÁRIES (21/3 a 20/4)

Você tende a estar mais bem disposto e cheio de energia, ariano. É uma ótima semana para inícios e novidades. Assuntos ligados ao trabalho ganham destaque e você tem tudo para abrir novas portas e criar oportunidade. Mas é importante acalmar a mente para ouvir melhor seu coração ao tomar decisões importantes.



## LIBRA (23/9 a 22/10)

Cuidado para não sair por aí confiando em tudo que os outros dizem, libriano. Cheque a fonte, ouça atentamente não só com os ouvidos, mas também com o coração. Avalie as informações que receber. Confie em sua intuição e não crie expectativas altas demais, especialmente no que diz respeito aos outros.



## TOURO (21/4 a 20/5)

A vida precisa de pausas, taurino, e por mais que seja uma semana mais agitada e dinâmica para a maioria das pessoas, para você é importante encontrar momentos de silêncio e desaceleração. Cuidado com as ilusões no campo afetivo e lembre-se de sempre saber o que quer antes de ceder às vontades dos outros.



## ESCORPIÃO (23/10 a 21/11)

Tome cuidado com o excesso de expectativas, escorpiano, com o risco aumentado de distração e ilusão. Preste atenção no que está fazendo para evitar negligências e imprudências. Não é hora de fazer nada que não tenha certeza. Portanto, na dúvida, não ultrapasse, se for preciso, peça tempo para pensar.



## GÊMEOS (21/5 a 20/6)

É hora de fazer as pazes consigo mesmo, geminiano, e seguir em frente sem dores ou culpas. A retrogradação que vem por aí do seu regente Mercúrio vai ajudar a repensar caminhos e retomar projetos importantes, especialmente de trabalho. É hora de se concentrar no que quer e fazer acontecer!



## SAGITÁRIO (22/11 a 21/12)

É hora de repensar a forma como se relaciona com as pessoas, sagitariano, incluindo o que espera e o que pode oferecer pra os outros. Um momento de oportunidade de diversão e descontração, ótimo para repensar a forma de ter prazer em sua rotina. Contatos antigos podem ser retomados.



## CÂNCER (21/6 a 21/7)

Você pode se sentir mais ansioso e agitado, canceriano. E justamente por isso é bom ter algumas válvulas de escape, como praticar algum esporte, para evitar tensões maiores. Procure fazer o que te dá prazer. Os assuntos de trabalho e relacionamento estão em destaque e é hora de sentar para planejar melhor seu futuro.



## CAPRICÓRNIO (22/12 a 20/1)

Um momento para cuidar melhor de você, capricorniano. Cuidar mais da casa e da família também. O céu da semana pede mais introspecção, contato com as pessoas queridas e conversas sobre os temas importantes. Você pode retomar uma velha ideia sobre algo que inclui investir em você ou em sua casa.



## LEÃO (22/7 a 22/8)

Você pode retomar contatos, amizades, contratos e parcerias nas próximas semanas, leonino. Por isso, que tal já sentar e fazer uma lista das pessoas com quem gostaria de retomar algum papo? O céu da semana favorece estudos e trabalho, e coisas que eventualmente consigam conciliar ambos.



## AQUÁRIO (21/1 a 19/2)

Um bom momento para repensar a forma como se comunica, aquariano. Aproveite para sentar e retomar conversas importantes. A semana pode ser mais movimentada e produtiva, mas é importante encontrar tempo para cuidar de você e de sua saúde. No trabalho, fique atento ao que pode acontecer.



## VIRGEM (23/8 a 22/9)

Uma nova fase de revisão vem por aí, virginiano. Especialmente nos assuntos de trabalho e rotina, é hora de repensar e ajustar o seu planejamento e o que for preciso para que seu ano seja mais produtivo e saudável. Você pode se sentir mais livre e cheio de energia para tocar novos e antigos projetos.



## PEIXES (20/2 a 20/3)

Um bom momento para estar com amigos, pisciano. As conversas tendem a ser inspiradoras e ajudar na definição dos projetos futuros. Cuidar do dinheiro é essencial para que seus projetos se realizem. Atenção especial aos gastos e pense bem como você pode guardar mais dinheiro ao longo do ano.



## CRÔNICA POR CLAUDIA IEMBO

claudia@ofarroupilha.com.br

## De novo? Não, ainda

O mundo dá voltas e olha eu aqui de novo falando de um assunto que não conseguimos vencer. Rapidinho, podem passar diversos temas pela sua cabeça, afinal, frequentemente estou tratando de algum sentimento que carregamos em comum. Mas nesta semana, volto ao recorrente transtorno: coronavírus.

Há menos de dois meses a variante Ômicron foi descoberta e de lá para cá o mundo vem registrando recordes diários de novos diagnósticos. A quem pensou que o pesadelo havia acabado, não acabou.

Quando a retomada começa a ganhar velocidade, com o movimento dos negócios que ficaram parados e somam prejuízos, a ameaça que tão bem conhecemos volta a assombrar.

Ainda há quem acredite que este vírus não tem mais tanta força, já que a vacinação se alastra. Leio casos de pessoas, jovens, que estão passando por complicações. Vacinadas ou não.

Quem, por diversos motivos, optou por não se vacinar está no alvo dos piores quadros da doença nesta nova etapa, assim confirmam os médicos.

No final do ano passado, quando ouvi o termo "pós-pandemia" sendo empregado, confesso que julguei prematuro. O que vemos agora é que esta variante, mais um soldado do inferno, é capaz de dominar um país inteiro em poucas semanas, tamanha velocidade de transmissão.

Tudo começa tão longe (coronavírus na China, Ômicron na África do Sul) e chega tão perto de nós! Não há distâncias que não possam ser percorridas por ele. E ainda tem gente que defende a não obrigatoriedade da máscara!

Acredito mesmo que pouco aprendemos sobre empatia, cuidar do próximo, humildade e todas aquelas palavras bonitas, carregadas de vazio para grande parte da população da Terra. Quando escrevi isso pela primeira vez, cheguei a temer o julgamento alheio, sob a dúvida de ter sido exagerada em minha opinião. A realidade mostra que nunca houve exagero na constatação e a permanência da doença entre nós me leva a crer que a lição ainda não foi suficiente.

Aquela velha história de que os aprendizados vêm pelo amor ou pela dor. Estas novas variantes que não param de surgir talvez carreguem a missão de acelerar ainda mais a vacinação, vai saber! Dizem que tudo tem um propósito, pena que o preço para a descoberta é bastante alto.

Vamos continuar temerosos, com as nossas máscaras e com todos os cuidados necessários. Quem não cometeu algum deslize neste caminho da falsa sensação de controle sobre o vírus, que atire a primeira pedra. Tomara que alcancemos a redenção!

Que janeiro ainda nos traga boas notícias – e chuva – para dar um tom mais encorajador para este ano que começa.



Volto ao  
recorrente  
transtorno

## PENSAMENTO

Armando Wartha

### Indispensável

*Não está escrito nas premissas da lei*

*Que o dinheiro traz felicidade.*

*Contudo, aquele que quer pousar de majestade,*

*Por certo, há de ter na conta cifras dignas de rei...*

# Projeto Leitura nas Férias da Biblioteca Olavo Bilac promove a troca de livros

O Projeto Leitura nas Férias, iniciativa da Secretaria de Educação, Cultura, Esporte e Juventude, através da Biblioteca Pública Municipal Olavo Bilac, traz a atividade intitulada "Troque livros, leia sempre", que ocorre de 10 de janeiro a 28 de fevereiro de 2022.

A troca-troca de livros será feita na Biblioteca Municipal de Farroupilha, de segunda a sexta-feira, das 9h às 17h, sem fechar ao meio-dia. Cada leitor ou leitora poderá trocar até três livros de literatura em bom estado. Não serão aceitos livros jurídicos, didáticos e enciclopédias.

É possível conferir a lista de livros disponíveis para troca através do blog da biblioteca: <https://bibliopublicaolavobilac.blogspot.com>.

## Prazer em Ler doação de livros

Em paralelo à atividade principal, também acontece a doação de livros "Prazer em Ler", onde livros não pertencentes ao acervo da biblioteca estão disponíveis para doação.

## Projeto Leitura nas Férias

Tem como principais objetivos o incentivo à leitura, o despertar do desejo de vivenciar novas descobertas e aventuras através da literatura, a divulgação dos serviços da biblioteca e estimular os pequenos leitores

e familiares a frequentar a Biblioteca Pública no período de férias.

## ATENDIMENTO DA BIBLIOTECA PÚBLICA MUNICIPAL OLAVO BILAC

Horário: de segunda a sexta-feira, das 9h às 17h (sem fechar ao meio-dia)

Endereço: Rua 13 de maio, 10 - centro

Telefones para contato: (54) 3261.7923 / (54) 9 9632.9829 (whatsapp)

Documentação necessária para retirada de livros: documento com foto e comprovante de residência atualizado.

## Biblioteca Digital Olavo Bilac

Para facilitar o acesso à leitura e ampliar a variedade de acervos, a Biblioteca Pública Municipal Olavo Bilac, junto com a Tocalivros e a Recode, disponibiliza aos leitores o projeto Biblioteca Digital Tocalivros. O objetivo é proporcionar uma maior interação com os leitores e fornecer conteúdo e entretenimento com mais de três mil audiolivros e quarenta mil e-books e que permite acesso tanto no site, quanto pelo aplicativo, disponível em iOS e Android. Totalmente acessível e gratuita, a ferramenta permite ouvir e ler off-line.



### PALAVRAS CRUZADAS DIRETAS

www.coquetel.com.br © Revistas COQUETEL

Grande intérprete de sambas da Mangueira Base dos estudos de Emile Durkheim	O valor estimado de um imóvel Casa (fig.)	Recurso de câmeras de smartphones	Poderoso armamento nuclear nunca utilizado em uma guerra Sufixo de "febril" Local de festas em comunidades
Região fértil do Egito Ave de rapina			Cordeiro, em inglês Conjunção explicativa
"Quem (?)!", expressão que manifesta um desejo Símbolo do IR	A dinastia fundada por Osmã I (Hist.)	(?) de baunilha, ingrediente aromático	Diretas (?) movimento dos anos 1980
	O goleiro, por sua perspicácia Enturecer	Tipo de tela de TVs Parte de blusas	As carnes servidas no carpaccio (Cul.)
Razões que explicam uma decisão	Modelo de prova Unidas novamente		Dígrafo de "chave" Gradação de cor
Pão de (?): é usado em sanduíches naturais		Em voz alta, em inglês	Título de Senna (F1) Empresa aérea
Estado de Belchior (?) Thorpe, ex-nadador		Por toda a extensão de Verbo do romântico	Material usado na fabricação de copos
Doença infecciosa prevenida com vacina	Gordo, em inglês		Solitário Gramma (símbolo)
(?) Madrinhã: ajudou Cinderela (Lit.)	Cada etapa do processo legal	Ponto na mira do arqueiro	
	Altura (abrev.) Seguia; rumava	(?) Brown, escritor de "O Código Da Vinci"	
Salvador (?), pintor de "Girafa em Chamas"		"(?) para crer", lema da pessoa cética	Formato tradicional do bumerangue
Regime de Vargas de 1937 a 1945 (Hist.)			

BANCO — 3/dan — fat. 4/lamb — oled — zoom. 5/aloud. 7/otomana — ximango. 69

#### Solução

O	A	O	N	O	V	S	E
I	R	E	A	I	T	V	D
N	V	D	T	V	V	D	F
E	T	I	M	V	R	T	V
G	A	V	O	N	A	T	E
O	S	A	T	F	N	V	I
R	V	W	V	A	R	V	C
D	O	T	V	V	M	R	F
I	R	T	T	R	O	S	
H	C	S	O	L	I	O	M
E	1	I	G	V	O	V	E
D	E	L	I	O	T	V	
V	J	A	P	W	V	R	D
M	T	O	G	N	M	A	X
O	L	I	N	O	D	E	V
8		Z	V	J			

## PEROTTONI & SILVESTRIN

ADVOGADOS ASSOCIADOS  
OAB/RS 4295

EMPRESARIAL • TRIBUTÁRIO  
DIREITO DE FAMÍLIA • INVENTÁRIO/PARTILHA  
PREVIDENCIÁRIO • COBRANÇAS

**CÉSAR EDUARDO PEROTTONI**  
ADVOGADO - OAB/RS 70.115

**MANILA SCOPEL SILVESTRIN**  
ADVOGADA - OAB/RS 69.382

**JULIANE PIMENTEL DA SILVA**  
ADVOGADA - OAB/RS 108.053

54 3035.3031 • cesarperottoni@gmail.com  
RUA TIRADENTES, 45A • SALA 402 • CENTRO  
FARROUPILHA • RS • 95170-444

# Comunidade do Rio Caçador comemorou o Dia dos Reis

Nodia 6 de janeiro foi comemorado o Dia dos Reis. Para o Cristianismo esta data é o dia da visita dos reis magos ao presépio conduzidos pela estrela. Segunda a crença Cristã, isto teria acontecido na madrugada de 5 para 6 de janeiro. De acordo com a tradição católica, é neste dia que as famílias costumam desmontar o pinheiro e o presépio.

Na cultura que foi trazida por portugueses, o Dia de Reis é comemorado com doces e comidas típicas regionais que são oferecidas no interior das casas aos grupos de cantores que passavam nas ruas cantando hinos referentes à esta data.

Independente dos seus significados, atualmente muito pouco se houve falar de Ternos de Reis. Porém, na pequena comunidade do Rio Caçador, no terceiro distrito, a data foi comemorada como forma de expressão de gratidão a Deus e às famílias locais pela acolhida feita ao Deus Menino na ocasião do seu nascimento.

O Grupo de Amigos de Cristo, formado por Antônio e Neiva Donida, Ari e Margarete Fiorio, Luis e Ana Trevisan, Luis e Marlene Trevisan Piccoli, Clarinês Donida Saldanha e Teresinha Giacomim com os profes-

res, Claudiomiro e Marli Bortolini da Silva tiveram a iniciativa de agradecer algumas famílias que simbolizassem a gratidão da comunidade toda, e convidaram para parceria, a Empresa Keri Cosmaker da Claudia Migliorance e Edson Paesi, a Família Ávila de Caravaggio, Nelson e Fernanda Bortolini Souto e Rodrigo Ziliotto. E juntos, formaram um Terno de Reis. Na noite de quarta feira, dia 05 de janeiro, o grupo visitou as casas de Américo e Angela Maria Donida Giubel, Ivone Romagna De César e Silvana a sua filha, e finalizou na casa de Antonio Donida, recepcionados pelos filhos Rodrigo, Ricardo Vânia e Vivian para a confraternização final. Deus mandou uma chuva abençoada e esperada pelos agricultores no mesmo dia, porém em forma de gratidão a esta graça, não foi cancelado o evento e assim tudo ficou mais completo. O Terno de Reis foi entoado por todos com hinos de Reis, contando com a presença simbólica dos três reis magos e um casal de época. Juntos agradeceram a Deus pela vida, pela saúde e simbolicamente a presença de Deus Menino em cada lar da comunidade Rio Caçador.

FOTOS: Guilherme Elemar Bruxel



O grupo do Terno de Reis na casa de Antonio Donida



Os professores Marli Bortolini e Leandro Ávila

**CRÉDITO  
CONSIGNADO.  
PARA VOCÊ  
ORGANIZAR  
SUA VIDA E  
REALIZAR  
MAIS.**

· INSS · Servidor público  
· Siape

**SICOOB**  
Vale do Vinho

Rua Coronel Pena de Moraes, 427, Centro, Farroupilha  
54 3011-1001

Empréstimo sujeito a análise de crédito, cadastro, margem consignável e convênio entre Sicoob e o órgão/empresa.

# Estrela Futsal

## representante de Farroupilha em Caxias do Sul e toda a região

O Estrela futsal está completando 7 anos de muitas emoções e conquistas. O time farroupilhense é muito respeitado pelos adversários, protagonizando grandes clássicos nestes sete anos em que participa de competições em Caxias e região. Hoje, nossa camisa é uma bandeira.

Somos um clube amador que já registrou mais de 400 atletas vestindo o fardamento do Estrela.

O time sempre tem uma base jovem mesclada com atletas de mais experiência.

Nas competições é considerado "o time forte que vai chegar"

Esse é o Estrela Futsal, o time que já tem uma bagagem, uma história, um sonho que se vive de ano em ano e que depois de disputa de Soberanos, depois de Presidente Lucena, Copa

dos Campeões e finalista por duas vezes no Citadino de Farroupilha, terceiro lugar no Citadino de Caxias do Sul, série Prata, com acesso a Série Ouro, onde conquistou dois títulos.

O Estrela tem 36 torneios disputados e nos quais muitos títulos conquistados e merecidos.

O estrela foi o Campeão de todos os torneios que disputou em 2021 em Caxias do Sul e região.

O presidente Muca dando sempre o seu melhor, fez com que o time subisse degrau por degrau.

Com orgulho ele afirma:

**"Isso tudo só acontece pela dedicação do técnico, dos jogadores e da torcida."**

**É lindo ver a evolução dessa gurizada".**

O time vem ano após ano vivendo e crescendo pra que isso tudo aconteça.

O Estrela não é só um time, é uma família onde cada um que passa por ele sendo jogando ou torcendo, deixa um pouco de amor.

Esse legado precisa continuar. Esse time mantém o futsal de Farroupilha vivo.

**Luis Samuel Lopes**  
Presidente do Estrela e Treinador

**MUCA**  
FONE 999078231



Apoio:  
**CHICO SUTILLI**  
Empresário e Vereador do PL

Contato:  
 **54 999534369**



# RS bate recorde na redução de crimes violentos

A redução de homicídios, latrocínios e feminicídios, os chamados crimes violentos letais e intencionais (CVLI), preservou 2.056 vidas desde 2018 no Rio Grande do Sul com a implantação do Programa RS Seguro. Os dados constam do balanço de indicadores criminais do Estado, divulgado na quinta-feira (13/1) pelo vice-governador e secretário da Segurança Pública, Ranolfo Vieira Júnior, na praça central de Alvorada. O governador Eduardo Leite participou por videoconferência.

“Esses indicadores falam por si só. São os melhores índices da última década e isso mostra os acertos do nosso programa RS Seguro, com estratégia e integração das nossas forças de segurança, dos investimentos que estamos fazendo e da abnegação, esforço e comprometimento dos operadores da nossa segurança pública que, lá na ponta, fazem a diferença”, comemorou Ranolfo, que apresentou os números durante o evento.

Realizada pela primeira vez fora da capital, a apresentação dos índices de criminalidade ocorreu em uma área da Região Metropolitana que alcançou uma marca histórica. Alvorada, que já foi considerado o sexto município mais violento do Brasil, conforme o Atlas da Violência produzido pelo Fórum Brasileiro da Segurança Pública (FBSP) com dados de 2017, teve a maior redução de vítimas de homicídio em 2021 entre as 497 cidades gaúchas. Houve 69 mortes por assassinato, 47 a menos que as 116 ocorridas em 2020, uma queda de 40,5%.

## PROGRAMA AVANÇAR

Para continuar a qualificação do trabalho das instituições vinculadas à Secretaria de Segurança Pública (SSP), com indicadores que atestam o acerto das políticas no caminho para um Estado mais seguro, em outubro do ano passado o governo anunciou um investimento histórico na área. Por meio do programa Avançar na Segurança, serão aplicados R\$ 280,3 milhões de recursos do Tesouro do Estado para incremento de estrutura, tecnologia e veículos das forças de segurança. É o dobro do que foi investido na área na soma dos últimos 13 anos com recursos próprios, de 2007 até 2020, quando foram destinados R\$ 127 milhões.



FOTO: Gustavo Mansur/Palácio Piratini

Ranolfo apresentou dados da segurança em evento que contou com a participação do governador por videoconferência

RANKING DAS 10 MAIORES QUEDAS	HOMICÍDIOS 2020	HOMICÍDIOS 2021	REDUÇÃO
ALVORADA	116	69	-47
PORTO ALEGRE	277	244	-33
VIAMÃO	92	67	-25
GRAVATAÍ	53	31	-22
SÃO LEOPOLDO	47	31	-16
SANTA CRUZ DO SUL*	28	15	-13
RIO PARDO*	18	6	-12
<b>FARROUPILHA</b>	<b>18</b>	<b>8</b>	<b>-10</b>
LAJEADO	18	8	-10
PELOTAS	29	19	-10

\* Cidades que não integram o grupo prioritário do RS Seguro



“Assumimos o governo com uma realidade em que não se era capaz de pagar as contas do mês, que dirá fazer investimentos. Mas apresentamos um plano de recuperação do Estado, fizemos o que era necessário e, hoje, temos um Estado que paga as suas contas em dia e tem ainda capacidade de investimento. Somente na segurança, já alcançamos a soma do que foi investido nos últimos 13 anos multiplicada por dois”, disse o governador.

Leite destacou a natureza do trabalho desenvolvido. “Mesmo antes de termos esses recursos, não esmorecemos. Por meio do nosso programa RS Seguro, desde o início trabalhamos de forma estratégica, focada

nas cidades com maior violência, com análise de dados e integração, e hoje foi possível chegar a esses resultados. E ainda por meio desse planejamento, conseguimos direcionar os recursos que temos hoje com muito mais eficiência. Não tenho dúvida de que, nesse caminho, nos encontraremos novamente para celebrar resultados ainda melhores”, projetou.

Segurança pública melhorada, disse Leite, é um indutor de desenvolvimento econômico. “Um local mais seguro é onde as pessoas escolhem permanecer, viver e promover investimentos, com as suas vidas e patrimônios protegidos, e é isso que estamos observando no Rio Grande do Sul”, comentou.

## óbitos

08 de janeiro de 2022

**ANITA JOSEFINA VETTO-RAZZI** (72 anos). Memorial Crematório São José de Caxias do Sul.

09 de janeiro de 2022

**MARISA WERNER KURMANN** (51 anos). Cemi-

tério Público Municipal de Farroupilha.

10 de janeiro de 2022

**LUIZ CARLOS PASQUAL** (70 anos). Memorial Crematório São José de Caxias do Sul.

11 de janeiro de 2022

**MARIA TEREZA TRUBIAN** (72 anos). Cemitério Público Municipal de Farroupilha.

**JOSÉ CICHELERO** (95 anos). Cemitério Municipal Nova Vicenza de Farroupilha.



Valorizando o que é nosso!

Certificado Digital é na CDL



Faça ou renove seu certificado digital e-CPF e e-CNPJ de forma rápida, prática e segura.



Entre em contato conosco e agende seu horário!

certificadodigital@cdlfar.com.br  
(54)3261-2766 / 99976-6167

www.cdlfar.com.br

(54) 3261-2766

Rua Nataly Valentini - 317

Sala 02 - Largo Carlos Fetter

Farroupilha - RS





# classsitudo

O SEU JORNAL DE NEGÓCIOS E OPORTUNIDADES

CONFIRA O CLASSITUDO  
TAMBÉM NA VERSÃO ONLINE  
Escaneie o QR Code ou acesse  
www.ofarroupilha.com.br



## IMÓVEIS

ÁREA DE TERRA  
2 hectares com escritura individual, Linha Sobra, Carlos Barbosa  
R\$ 80.000,00. (54) 9 9922 1515 CRECI 46.642

### CONSÓRCIO

COMPRO \$\$\$\$\$  
Consórcios contemplados ou não, cancelados/atrasados. Ótima avaliação.  
Pagamento em dinheiro - TED. Negócio seguro. Fone: (54) 999.391.866  
whats - e-mail: consorciors@gmail.com c/ Carlos Barck.

**Anuncie Aqui,**  
espaços com condições  
especiais para você, entre  
em contato pelo fone:  
**(54) 99237-4733**

## Sasá Pneus



**VENDA  
TROCA  
BALANCEAMENTO  
CONSERTOS EM GERAL**

**Você sabia que o pneu usado do seu carro tem valor?  
Sasá Pneus compra seu usado aro 13, 14 e 15**



 (54) 99652.8639  (54) 99117.1424

Rua Francisco Balbinot, 189 -Medianeira - Farroupilha/RS



### CentralSerra

IMOBILIÁRIA

 3035-2003  
 54 99676-5405



### AR

PROJETOS

@54 99678-8032  
@54 99678-8032

CRECI: 24.158 J

### TERRENO À VENDA

BELA VISTA- FARROUPILHA



#### IMOBILIÁRIA CENTRAL SERRA - VENDE - SUPER OPORTUNIDADE DE NEGÓCIO- INVESTIMENTO CERTO

Excelente Terreno no bairro Bela Vista, com opção de projeto já aprovado.  
**Terreno com ótima localização!!**  
Metragem total 452,00 m², sendo 14,30 metros de frente por 30,00 metros de fundos, posição solar ótima, sendo oeste/leste, próximo à pizzaria e churrascaria, próximo a universidade, posto de combustível e da rodovia RS 453 e Rodovia dos Romeiros.

Apenas **R\$ 158 Mil**

### SOBRADO À VENDA

IMIGRANTE - FARROUPILHA



#### IMOBILIÁRIA CENTRAL SERRA - SUPER OPORTUNIDADE DE NEGÓCIO - INVESTIMENTO CERTO

Excelente sobrado no bairro Imigrante com 65 m². Possui 2 dormitórios, sala, cozinha, área de serviço, banheiro social, garagem para 2 carros, totalmente cercado, com fogão campeiro e churrasqueira.

Apenas **R\$ 200 Mil**



# TEMPORADA VERÃO 2021/22



## 25 ANOS PROPORCIONANDO EXPERIÊNCIAS

São tantas experiências.  
Tantos cheiros, cores e sabores.  
Tantas alegrias compartilhadas.  
Tantas coisas vividas e sentidas.

De 11/12/21 a 06/03/22 de quinta a terça-feira das 10h às 17h30

inspire-se pelo site  
[acqualokos.com.br](http://acqualokos.com.br)

acompanhe nossas redes  
f @ @acqualokos



# J.A

Comércio Atacadista de Aço Ltda

Tubos - Ferros - Chapas - Perfis

Cortes Sob Medida - Telas

Arames - Rolamentos

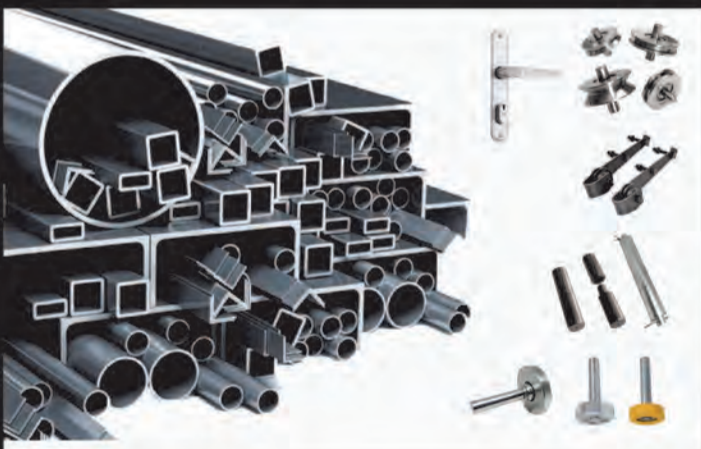

(54) 3268 5013

(54) 98438 4513

[jacomerciodeferros@hotmail.com](mailto:jacomerciodeferros@hotmail.com)

Av. PEDRO GRENDENE, 1021 FARROUPILHA

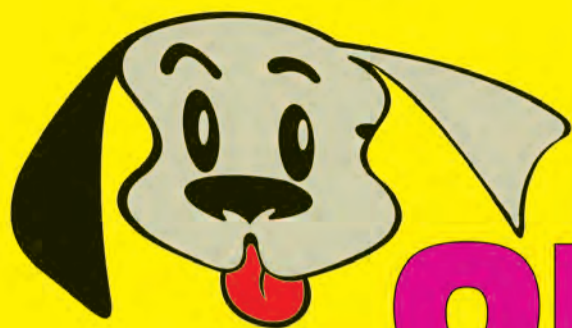

# ARTE QUÍMICA

## Produtos Químicos

**Aproveite nossas Promoções:**



Detergente  
para louça  
Pure and Fresh  
5Litros

**R\$11,99**



Água sanitária  
Pure and Fresh  
5Litros

**R\$5,95**



Amaciante  
Aqua Fast 5l

**R\$14,99**



Alvejante s/cloro  
5L Polibom

**R\$9,90**



Polibom  
Lavaroupas  
5 litros

**R\$14,99**



Desinfetante  
Aqua Fast 5l

**R\$14,99**

**Pedidos pelo whats**



54. 99653-3709



54. 3261-4631

**f** artequimica



artequimicafarroupilha@hotmail.com

Av. 3 De Outubro, Centro N°375

# RESERVA DO PARQUE

RESIDENCIAL

SEIS CASAS DE ALTO PADRÃO  
NO BAIRRO DO PARQUE,  
EM FARROUPILHA.

AO LADO DO PARQUE DOS  
PINHEIROS, COM A NATUREZA  
A SEUS PÉS.



PRONTO PARA MORAR! PODE SER FINANCIADO!



Área aproximada:  
170 m<sup>2</sup> cada.



3 dormitórios, sendo  
1 suíte e 1 dormitório  
com sacadas.



Garagem interna para 2  
carros. Possibilidade de  
mais 2 vagas no pátio.



Churrasqueira com  
bifeteira.



Cyber Space.



Escadas de mármore  
e corrimão de aço inox.



Esquadrias de PVC. Nos  
dormitórios, vidros duplos  
termo acústicos. Demais  
ambientes, vidros de  
segurança laminados.



Piso inferior – porcelanato  
90 cm x 90 cm.  
Piso superior – laminado.



Espera para Split.



Totalmente cercado e  
sistema de segurança.





# ALUGUEL SEM FIADOR

**Dificuldade em  
arranjar um fiador?**

A Serrana Imobiliária tem a solução para você com as quatro opções do seu programa Aluguel Sem Fiador:

- **SEGURO FIANÇA;**
- **HIPOTECA;**
- **TÍTULO DE CAPITALIZAÇÃO;**
- **CREDPAGO.**

**Venha conhecer mais sobre o nosso  
programa Aluguel Sem Fiador!**

➔ **MAIS INFORMAÇÕES:** ➔



**VISITE A SERRANA E CONVERSE COM NOSSOS ATENDENTES**

QUANTIQUE

  
**SERRANA**  
CRECI 5511  
IMOBILIÁRIA

(54) 3261-2553  (54) 98117-5126

Rua da República, 120, sala 20 - Bairro Centro  
Farroupilha/RS - atendimento@clicserrana.com.br

 serranaimb  
 @serranaimob  
 clicserrana.com.br



GILBERTO JASPER  
gilbertojasper@gmail.com

“Todo pessimista é um otimista bem informado!”.

## Reina grande expectativa

Gosto - e uso bastante - esta frase quando me perguntam coisas do tipo “como será 2022?”. Depois de dois anos de pavor parecia que o ano que chegou há poucos dias seria de redenção da nossa rotina, assim como conhecíamos antes de 2020. Novas cepas e variantes aportaram em solo verde-amarelo confirmando que o vírus nascido na China ainda tem muitas surpresas reservadas por os próximos meses.

Uma variante menos letal, mas muito mais contagiosa, é o novo pavor dos brasileiros. As praias, lotadas e com

aglomerações em todos os ambientes, transformou-se no nascedouro de milhares de novos casos de contaminação. O que seria uma época para descanso, relax para esquecer o ano passado e começar 2022 com todo gás é, agora, preocupação generalizada.

Outro aspecto marcante nestes dois anos de pandemia tem sido a radicalização cada vez mais intensa que caracteriza as redes sociais, a cobertura dos veículos de comunicação e qualquer encontro onde duas ou mais pessoas se reúnem para conversar.

Para quem acha que isso pode mudar

é bom lembrar que em outubro/novembro teremos eleições. Este ano vamos eleger senadores, deputados estaduais e federais, além do Presidente da República. Isto posto não é difícil prever o clima beligerante que agravará em todos os rincões do país.

Ao mesmo tempo em que teremos a proliferação de novas variantes a covid, o clima eleitoral envolverá todos os segmentos. Acompanho política desde 1968. Aos oito anos participei de comícios e debates onde meu pai disputava uma vaga na Câmara de Vereadores de Arroio do Meio, pequeno

município do Vale do Taquari. Sequer salário os vereadores recebiam à época, fazendo com que estes representantes bancassem do próprio bolso suas despesas.

Outro episódio que mexe com os brasileiros é a Copa do Mundo que este ano será disputada a partir de novembro, diferente das disputas anteriores, quase sempre realizadas no meio do ano. Ou seja, 2022 começa repleto de dúvidas, temores e interrogações e promete ainda mais emoção. Para o bem e para o mal.

O covid, a eleição do comandante do país e o campeão do mundo estarão na retrospectiva de dezembro. Até lá “reina grande expectativa”, como diriam os narradores de rádio de antigamente.



SÉRGIO ALMEIDA  
sjcalmeida14@gmail.com

## Mete já o saca-rolha!

Segunda-feira era para ser um dia normal na vida de Leandro Balardin. O secretário municipal de Desenvolvimento Econômico estava dirigindo rumo a Porto Alegre pela BR 290 quando, ao cruzar uma ponte, viu uma barra de ferro se soltar de um caminhão e atravessar o para-brisa de seu carro, que ficou desgovernado. Recuperado, Balardin publicou em sua página no Facebook: “Já estou bem e em casa, com o Leandrinho me cuidando. O tempo da gente pertence a Deus. Foi um milagre e hoje Ele operou por nós”.

Quando vejo acontecimentos como esse, que não se pode prever, logo me lembro de uma certa noite, há alguns anos, quando convidei um casal de amigos para jantar

e mostrei a eles minha adega de vinhos climatizada. Entre os rótulos, tinha um dos vinhos mais longevos da Itália, o Brunello Di Montalcino Riserva 1999. “Eu o ganhei do amigo Harrison Barcelos, em 2010, e estou à espera de um momento especial para abri-lo”, contei. O homem, com cara de espanto, me aconselhou: “Mete já o saca-rolha, cara!”. Eu rebati: “Capaz! Esse vinho é a ‘menina dos meus olhos’”. Foi aí que ouvi dele uma história que me fez perceber que, às vezes, conduzo minha vida com a ilusão de que sou

infinito: “Havia um homem que tinha uma adega com alguns vinhos caros e cobiçados, e os deixava lá, sem abrir, à espera de um momento especial. Até que um dia ele morreu em um acidente, e tempos depois sua esposa acabou se casando com outro, que ‘meteu o saca-rolha’ em toda a adega”.

Anos depois, no trevo de acesso a Venâncio Aires, um ônibus ao meu lado atingiu violentamente uma camioneta que cruzou pela frente do meu carro e se chocou com o barranco à minha direita. O ônibus, que es-

tava sem passageiros, tombou no outro lado da pista. Assustado, tão logo estacionei, ouvi o motorista, que havia saído pelo para-brisa quebrado, me dizer: “Agradeça a Deus, tu nasceu de novo!”. Desde então, ao sair e retornar para casa, abraço e beijo minha esposa e meus filhos – e meu Shih Tzu Pipo – e digo a eles que os amo.

Sobre o Brunello Di Montalcino? Bem, ainda não o abri. E ontem, ao vê-lo na adega, de cara lembrei do acidente do amigo Leandro Balardin, e foi como se ouvisse uma voz na cabeça: “Deus te deu o dia de hoje e, se tiver sorte, o de amanhã. Não espere o momento especial. Tem muitas ‘barras de ferro’ voando por aí. Então... mete já o saca-rolha, cara!”.



ODAIR MATOS  
odairmatos@live.com

## “Vaidade de vaidades! Tudo é vaidade.”

Aonde estão os verdadeiros valores? Será que eles são os que podemos enxergar com nossos olhos? Alguém já parou para pensar que perdemos a linha quando olhamos apenas a beleza externa? E quem apresenta a beleza externa como um troféu, será que está lindissimamente bem por dentro da mesma forma que está por fora? Minha mãe já falava desde que eu era criança a expressão: - Quem vê cara não vê coração! Eu peço a DEUS que me dê sabedoria para não julgar pela aparência e sim me dar o entendimento do que verdadeiramente está oculto no interior do ser humano.

Uma história engraçada, mas de muito ensinamento é esta: Mulher chega na UTI

entre a vida e morte, esbarra nela, a morte. Perguntou: Eu morri? - Ainda não, você morrerá daqui a 43 anos, 8 meses, 9 dias e 16 horas. Ao voltar a si, refletindo o quanto tempo ainda tinha de vida, resolveu ficar ali mesmo naquele hospital e fez: uma lipoaspiração, uma plástica de restauração dos seios, plástica no rosto, correção no nariz, na barriga, tirou todos os excessos, as ruguinhas e tudo mais que podia mexer para ficar linda

e maravilhosa. Após alguns dias de sua alta médica, ao atravessar a rua, veio um veículo em alta velocidade e a atropelou, matando-a na hora. Ao encontrar-se de novo com a morte, ela exclamou irritada: - Puxa, você me disse que eu tinha mais de 43 anos de vida! Por que eu morri depois de toda aquela despesa com cirurgias plásticas? A morte aproximou-se bem dela, olhou-a diretamente nos olhos e respondeu: - Criatura do céu, eu

não te reconheci!

Este texto de autor desconhecido circulou nas redes sociais na última semana e nele há muito ensinamento, não apenas no fato de a morte não ter reconhecido ela e acabou levando antes do tempo prometido e sim no nosso dia a dia que vemos tantas pessoas preocupadas com aparência que acabam morrendo em seus verdadeiros valores. A Bíblia nos fala muito sobre vaidade e afirma em Provérbios 31:30,31: “Enganosa é a graça, e vã, a formosura, mas a mulher que teme ao Senhor, essa será louvada. Dai-lhe do fruto das suas mãos, e de público a louvarão as suas obras.”.



ALEXANDRE BROILO  
alexandrebroilo@hotmail.com

# BARBARISMO

Recentemente recebi a notícia que dois mergulhadores do meu antigo clube de mergulho encontraram no fundo marinho de Portitxol de Xàbia (Alicante), costa mediterrânea da Espanha, um total de 53 moedas de ouro dos séculos IV e V.

Se trata de 53 moedas romanas em estado de conservação perfeito, inclusive é possível ler as inscrições, as identificações como moedas dos períodos de governo dos imperadores Valentiniano I (3 moedas), Valentiniano II (7 moedas), Todosio I (15 moedas), Arcadi (17 moedas), Honório (10 moedas) e uma moeda sem identificação. São dados dentro do período tardo-romano: entre finais do século IV e princípios do século V. Também foram encontrados alguns restos de chumbo "bem deteriorados" que, segundo todos os indícios, poderiam pertencer a um cofre que estima-se que fora escondido pelos romanos para não ser roubado pelos Bárbaros. Este é um dos maiores conjuntos de moedas romanas de ouro encontradas na

Europa, segundo o comunicado informado por científicos do Instituto Universitário de Investigação em Arqueologia e Patrimônio Histórico da Universidade de Alicante.

Esta notícia, além de ser muito interessante e de grande valor histórico, me remeteu a uma reflexão que tivemos recentemente minha esposa, que é historiadora, e eu, quando debatíamos se estávamos revivendo o Medievo aqui no Brasil, (período medieval conhecido como: Os mil anos de trevas na Europa).

As atrocidades ocorridas no Medievo foram muito parecidas com o retrocesso que está acontecendo no Brasil atualmente, entretanto, os fatos estão demonstrando que o que está acontecendo por aqui é ainda muito pior. Então, seria um erro dizer que estamos revivendo o Medievo e a mais assertivo dizer

que estamos revivendo o Barbarismo.

Se os condomínios fechados lembram as cidades muralhadas e a negação da ciência pelos religiosos nos remetem ao Medievo, o comportamento hostil, violento, e a valorização da ignorância, (o descaso com tudo e todos), que vemos nas ruas e nas esferas de poder público nos leva a evidenciar o retorno aos tempos selvagens vividos pelo povo Bárbaro.

O Brasil contabilizou mais de 620 mil mortes por Covid-19 em 2021, uma condição que deveria colocar todo o país em precaução, ou no mínimo numa condição de respeito social, mas não, pelo contrário, fomentou-se as festas de Réveillon, e na virada do ano vimos as praias cheias, aglomeradas, como se nada houvesse acontecido. Como consequência os hospitais estão com suas

capacidades quase esgotadas, as Unidades de Tratamento Intensivo – UTIs abarrotadas, majoritariamente por pessoas que não quiseram se vacinar.

Os combustíveis aumentaram pela enésima vez, a luz e água em bandeira vermelha, ir ao supermercado e encher o cestinho é um ato de esnobismo. Não é exagero não, mais da metade da população brasileira passa por insegurança alimentar, ou seja, não conseguem fazer três refeições num dia e 20 milhões de Brasileiros passa fome. A inflação e as especulações financeiras nas alturas. Os ricos estão mais ricos e poderosos, os pobres mais pobres e miseráveis. As Fake News se tornam verdades e as verdades se tornam mentiras. Se é isso o que somos e o que queremos? Então sermos considerados medievais é um elogio, porque o que se vive é barbarismo. Cabe a nós refletir, aprender com os erros, corrigir e melhorar. A sociedade é a soma dos indivíduos e não a divisão deles. Saúde a todos!!!

SEXTA-FEIRA 14 DE JANEIRO DE 2022	SÁBADO 15/01	DOMINGO 16/01	SEGUNDA 17/01	TERÇA 18/01	QUARTA 19/01	QUINTA 20/01
<b>Sol com algumas nuvens</b>	<b>Sol com algumas nuvens</b>	<b>Pancadas de chuva</b>	<b>Pancadas de chuva</b>	<b>Pancadas de chuva</b>	<b>Pancadas de chuva</b>	<b>Pancadas de chuva</b>
<b>Lua Cheia</b>	Máx: 33° Mín: 21°	Máx: 33° Mín: 21°	Máx: 33° Mín: 20°	Máx: 31° Mín: 19°	Máx: 28° Mín: 18°	Máx: 26° Mín: 18°

**Conecte-se COM A CICS!**  
 (54) 3261 3460 | (54) 9 9122 5160  
 Rua da República, 425 | Sala 601

/CICSFarroupilhaRS  
 @cicsfarroupilha  
[www.cicsfarroupilha.com.br](http://www.cicsfarroupilha.com.br)

## CURSO TÉCNICAS DE REDUÇÃO DE INADIMPLÊNCIA

25, 26 & 27 DE JANEIRO DE 2022

**17h30 às 20h30min**  
**CICS Farroupilha**  
 Rua República, 425  
 6º Andar

**Programa**

1. A importância da recuperação da inadimplência para a saúde financeira da organização;
2. Aspectos legais;
3. Cadastro;
4. Política de Recuperação de Crédito;
5. Régua de Cobrança;
6. Negativação;
7. Estratégias de contato e seus canais de comunicação;
8. Perfil dos inadimplentes;
9. Processo de comunicação - vocabulário, linguística e emocional;
10. Empresas de cobrança - como escolher, acompanhamento, sinais de alerta, melhoria de desempenho;
11. Cobrança judicial - avaliação do momento e custo;
12. Análise do desempenho do departamento.

**Instrutora: Cristina Piardi**  
 Bacharelado em Direito com ênfase em cobrança. Especialista em Análise e Recuperação de Crédito. Experiência de mais de 20 anos atuando na área de cobrança e recuperação de crédito.

**Investimento**

/ Associados CICS: R\$ 230,00  
 / Não associados: R\$ 380,00

/ Programa Juntos para Aprender:  
 Desconto para associados Sicredi Serrana.  
 Consulte seu gerente de conta.

**Inscrições**

/ E-mail: [administrativo@cicsfarroupilha.com.br](mailto:administrativo@cicsfarroupilha.com.br)  
 / WhatsApp: (54) 99122 5160

## CURSO COMO POTENCIALIZAR MINHA ÁREA DE VENDAS?

01, 02 & 03 DE FEVEREIRO DE 2022

**19h30 às 22h30min**  
**CICS Farroupilha**  
 Rua República, 425  
 6º Andar

**Programa**

- Consumo e Processo Decisório da Compra
- Business Intelligence
- Big Data para Vendas
- Mídias Digitais em Vendas
- Estratégias de Distribuição Omnichannel e Trade Marketing
- Comunicação, Planejamento e Convergência de Mídias
- Planejamento estratégico em vendas
- Administração de Vendas
- Gestão de Equipes de Vendas
- Conceitos de Vendas

**Instrutor**

**/ Allan Felipe Valim Fantinel**  
 Gerente Regional de Vendas da Cooperativa Vinícola Nova Aliança. Graduado em Marketing e MBA em Marketing com ênfase em Vendas.

**Investimento**

/ Associados CICS: R\$ 180,00  
 / Não associados: R\$ 320,00

/ Programa Juntos para Aprender:  
 Desconto para associados Sicredi Serrana.  
 Consulte seu gerente de conta.

**Inscrições**

/ E-mail: [administrativo@cicsfarroupilha.com.br](mailto:administrativo@cicsfarroupilha.com.br)  
 / WhatsApp: (54) 99122 5160



## FARROUPILHA: outros tempos

FOTOS ANTIGAS DA CIDADE DE FARROUPILHA NO RIO GRANDE DO SUL - IMAGENS HISTÓRICAS DE FARROUPILHA-RS

### CINE GUARANI

#### CINE 1

*Cine Guarani, entretenimento nas décadas 1940/50/60, hoje ficaria localizado no Calçadão da Júlio. No local atualmente duas lojas comerciais: Atual e Subway*



#### CINE 2

*Cine Urapuru, década dos anos 80, na rua Cel. Pena de Moraes, hoje centro comercial*



## RESGATES DA IMPRENSA FARROUPILHENSE

Compilação de notícias de jornais do município em outras épocas

#### CORREIO DE FARROUPILHA

Edição de 24 de abril de 1992

#### A verdade sobre o caso Palavro

Passados 15 meses do assassinato de Antônio Palavro, a polícia admite que a morte do empresário, diretor presidente da Cerâmica Palavro, foi mal investigada e a delegacia civil de Flores da Cunha, por seu delegado reclama de falta de estrutura para perfeita investigação, por esse motivo há falta de provas e indícios. Palavro, quase há dois anos foi encontrado em estrada do interior de Flores da Cunha, com as mãos e pés amarrados.

#### A SEMANA

Edição de 5 de fevereiro de 1998

#### Economia: mês de janeiro registra queda nas vendas

A alta temperatura aliada aos descontos não foi

suficiente para contribuir com o aumento no volume de vendas durante o mês de janeiro na cidade. Descontos de até 20%, nas compras à vista, a qualidade dos produtos são algumas das estratégias dos proprietários para atraírem fregueses

#### FOLHA DA CIDADE

Edição de 7 de fevereiro de 1985

Motoristas de taxis, com ponto localizado nas proximidades da estação rodoviária, irão reivindicar junto aos órgãos competentes, para que sejam instalados nos taxis, o aparelho chamado taxímetro. Segundo aqueles taxistas, que cobram as corridas por um preço justo, estão sendo prejudicados financeiramente, em razão de que existem colegas cobrando preços abaixo do estipulado, e então para se evitar a desleal concorrência a necessidade da instalação e uso do taxímetro.

**PESQUISA**  
LUIZ. C. R. GOMES  
ruschel\_gomes@hotmail.com



## HÁ 30 ANOS

EDIÇÃO DE 10 DE JANEIRO DE 1992

#### PREFEITURA MAIS PERTO DO POVO

Um governo interino que visite cada bairro ou comunidade do interior para debater, com moradores, os problemas e soluções em comum, é a proposta de Renato Bellaver, prefeito em exercício.



#### COLLARES NO 30º CONGRESSO

Ainda esse mês, em audiência na capital do Estado, o governador Alceu Collares receberá oficialmente o convite para participar do 30º Congresso da ADJORI (Associação dos Jornais do Interior) que se realiza no mês de maio em Farroupilha.

#### DADOS COMPLETOS SOBRE O CENSO SÓ SAEM NO 2º SEMESTRE

Ficou abaixo da expectativa o número de habitantes em Farroupilha. O IBGE, divulgou os primeiros dados preliminares do Censo/91. População farroupilhense, 45.365 habitantes, localizados na zona urbana 31.033, zona rural 14. 232. Homens 22.856, mulheres 22.509.

EDIÇÃO DE 15 DE JANEIRO DE 1992

#### TUMULTO NA VISITA AO ARROIO

O Sindicato dos Trabalhadores Rurais organizou uma visita ao arroio Forromeco, local onde os dejetos químicos da empresa Coca-Cola estão sendo lançados. O objetivo era mostrar aos políticos, imprensa e a população, os problemas decorrentes da falta de conclusão do encanamento que conduz os resíduos até o arroio e a consequente poluição. Essa situação provocou um tumulto pois o proprietário da terra no local, não permitiu a manifestação.



#### MORADORES DA COHAB GANHAM OBRAS DE BELLAVER

Após cobrarem o descaso da administração por três anos, moradores do bairro Cohab veem máquinas trabalhando, mas questionam até quando serão atendidos pela administração.

#### UCS INFORMA ONDE E COMO FAZER O VESTIBULAR

O vestibular para 1992 na UCS, está pronto com começo nessa sexta-feira 17. São 4.737 candidatos inscritos para os 28 cursos que a universidade oferece. Todos os detalhes, locais de provas, estão publicados em editais e na imprensa.

#### BETO MAIOLLI INICIA CAMPANHA PARA VEREADOR

Suplente de vereador na última eleição com 402 votos, o viveirista Beto Maiolli lançou oficialmente o início de sua campanha para vereador essa semana.

 **Construfar**

**50**  
ANOS

*O passado, o presente e o futuro das obras que transformam a nossa cidade tem a assinatura da Construfar*

Eng. Civil Fernando Oscar Fanton  
CREA: 32.915

Eng. Civil Vitor Hugo Buseti  
CREA: 32.914

Eng. Civil Rafael Buseti  
CREA: 216.369

Arq. Urb. Viviane Lazzari  
CAU:73.320-2

Arq. Urb. Kellen Tres  
CAU: A136.402-2



**PATRÍCIA F. BIRK**  
Calça de alfaiataria inspirada no início de seu uso pelas mulheres na década de 20, buscando maior movimento e conforto no Pós-Guerra. Blazer inspirado nos conjuntos de calça+blazer popularizados na década de 80.



**CLAUDIA RENATA LAIN**  
Regata e pantacourt inspiradas na busca de praticidade do vestuário no Pós-Guerra da década de 40; e a estampa que remete à ilustre Carmen Miranda.



**CAMILA DE RAMOS BORTOLON**  
Macacão inspirado na década de 40, quando passou a ser opção de vestimenta para atores de filmes de Hollywood.



**IVANI ZUANAZZI DEON**  
Macacão inspirado na introdução das mulheres no mercado de trabalho na década de 10, com a 1ª Guerra Mundial.

# O papel da moda na construção social da sociedade

Alunas formandas do curso de Modelista, do Senac Farroupilha, criam peças inéditas a partir de trabalho de conclusão de curso

A moda atual traz releituras de diferentes períodos da história. Ao mesmo tempo em que a moda possui um vínculo com a atualidade, grande parte das tendências são releituras de épocas anteriores que, de certa forma, refletem ideais e sentimentos do presente, tendo influências econômicas, sociais, históricas e políticas atuais.

De acordo com a docente do curso de Modelista, do Senac Farroupilha, Bruna Maso, a moda desempenha um papel de extrema importância na construção social da sociedade. Cada indivíduo tem seu estilo e preferências, assim cada um constrói a sua identidade. Por isso, cada vez mais, as pessoas procuram confeccionar peças personalizadas e sob medida. “Esse vínculo com o passado nos faz buscar referenciais que nos identificam para construir algo único, personalizado e inspirado no que gostamos e temos afinidade”, ressalta.

Com base em pesquisas sobre a história da moda nas décadas do século XX, realizadas pelas alunas formandas em 2021 no curso de Modelista, do Senac Farroupilha, foi elaborado um projeto final de

curso. “Neste projeto, cada aluna escolheu referências de décadas passadas, utilizando-as de inspiração para criação e desenvolvimento de um novo look, de uma peça atual com seu gosto pessoal – como uma releitura ao passado”, explica a docente.

O projeto final foi desenvolvido durante o curso, por meio de várias etapas: pesquisa, croqui, desenvolvimento de modelagem, corte no tecido, costura (sendo por vezes terceirizada), desenho técnico com medidas, ficha técnica e análise de custos. Todas as alunas desenvolveram peças sob medida, realizaram testes iniciais, fizeram os ajustes necessários e, por fim, confeccionaram o look com o tecido final.

Para registrar o resultado do projeto, foram feitas fotografias em estúdio, com a fotógrafa Fran Dal Monte, em que as alunas vestiram suas peças confeccionadas.

**Cursos na área da moda para 2022:** Modelista, Costureiro, Técnicos de Corte e Costura, Alfaiataria sem Gênero, Vestidos para Festas e Visual Merchandising. Contato Senac (54) 3268 3500 (54) 99272 7097.



**ROSELENE DE LIMA PICOLI**  
Calça e blusão de moletinho, inspirados na década de 90, visando a busca de conforto e praticidade dos dias atuais.



**DEBORA DA LUZ SILVA**  
Saia de couro e casaco em tweed, com inspiração nas décadas de 40 e 50, no estilo rocker fashion e subculturas alternativas.



**IVANI ZUANAZZI DEON**  
Casaco e blusa representando a busca de conforto na atualidade.



**RAUANA L. MADALOSSO**  
Calça e blazer alongado, inspirados nas décadas de 30 e 40, quando as calças começaram a fazer parte do guarda-roupa feminino no Pós-Guerra, representando praticidade e simplicidade. Além disso, o projeto carrega toques da sua essência familiar: o bordado no casaco feito pela sua avó.



**LILIANE DA SILVA**  
Vestido inspirado na década de 40. Com influência dos uniformes militares, as mulheres inseridas no mercado de trabalho buscavam roupas versáteis e práticas, sem deixarem de ser elegantes.



**BRUNA MASO**  
Docente do curso de Modelista do Senac Farroupilha.